

STIHL 044 (1128)**Ersatzteilliste
Spare Parts List
Liste des pièces**

- A** Kurbelgehäuse, Kurbelwelle
Crankcase, Crankshaft
Carter, Vilebrequin
- B** Zylinder
Cylinder
Cylindre
- C** Ölpumpe, Kupplung
Oil pump, Clutch
Pompe à huile, Embrayage
- D** Kettenbremse, Kettenraddeckel
Chain brake, Chain sprocket cover
Frein de chaîne, Couvercle de pignon
- E** Kettenraddeckel
Chain sprocket cover
Couvercle de pignon
- F** Zündanlage
Ignition system
Dispositif d'allumage
- G** Anwerfvorrichtung
Rewind starter
Dispositif de lancement
- H** Tankgehäuse
Tank housing
Carter de réservoir
- J** Startautomatikteile
Automatic choke parts
Pièces du starter automatique
- K** AV-System
AV system
Système AV
- L** Vergaser HD-15B, HD-17A, HD-11A,
HD-10B
Carburetor HD-15B, HD-17A, HD-11A,
HD-10B
Carburateur HD-15B, HD-17A, HD-11A,
HD-10B
- M** Vergaser C3M-S12B Startautomatik
Carburetor C3M-S12B automatic choke
Carburateur C3M-S12B starter
automatique
- N** Vergaser C3M-S5G, S24, S5E, S20, S22,
S23
Carburetor C3M-S5G, S24, S5E, S20, S22,
S23
Carburateur C3M-S5G, S24, S5E, S20,
S22, S23
- O** Haube, Luftfilter
Shroud, Air filter
Capot, Filtre à air
- P** Griffrohr, Heizfolie
Handlebar, Heating element
Poignée tubulaire, Lamelle de chauffage
- Q** Werkzeuge, Sonderzubehör
Tools, Extras
Outils, Accessoires optionnels
- R** Umrüstsatz Rettungssäge nicht für USA
Conversion kit rescue saw not for USA
Kit de transformation tronçonneuse
d'intervention rapide pas USA

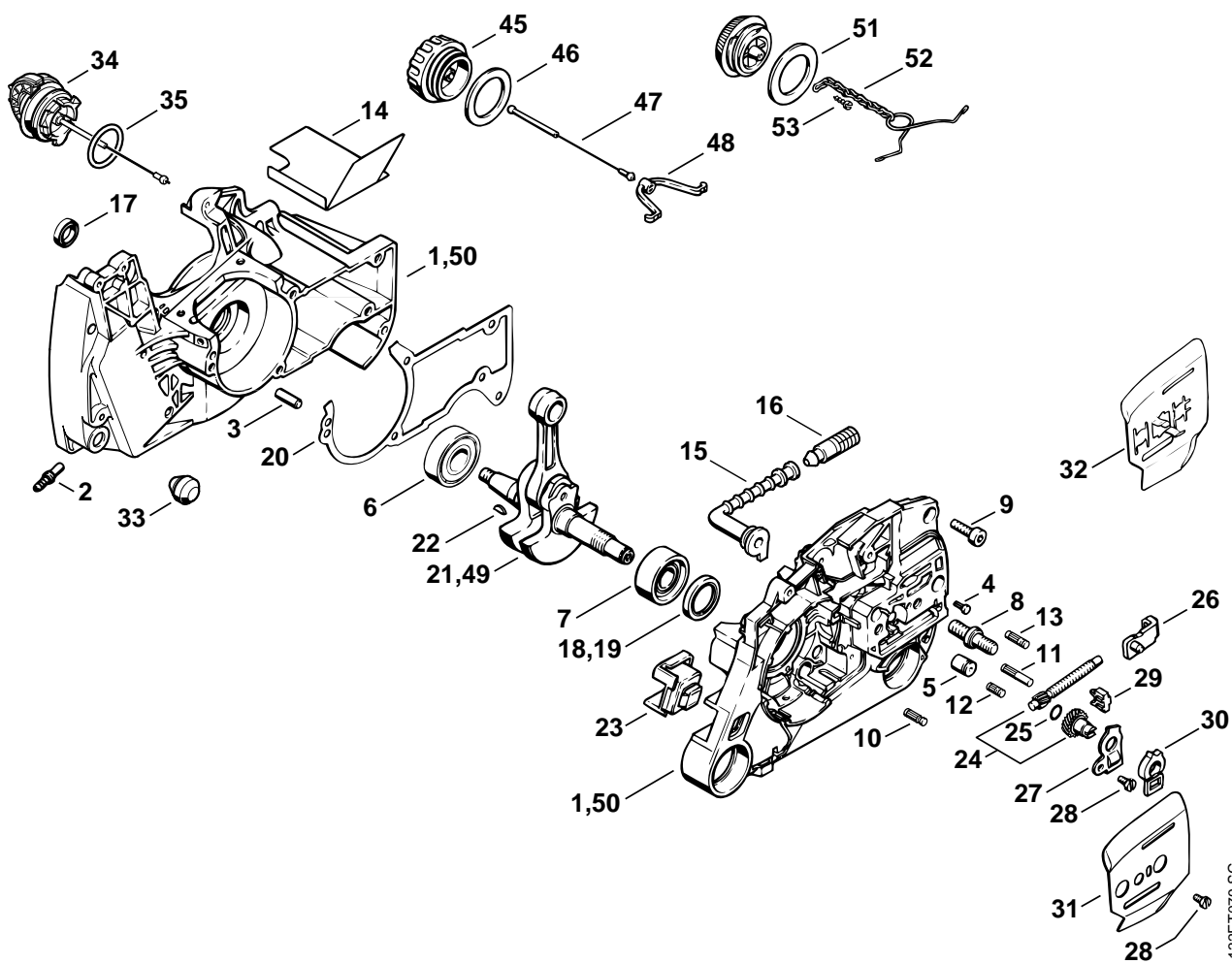

132ET079 SC

Illustration A

Kurbelgehäuse, Kurbelwelle

Crankcase, Crankshaft

Carter, Vilebrequin

Bild-Nr.	Teile-Nr.	St-Zahl	Benennung	Part Name	Désignation
1	1128 020 2122	1	Kurbelgehäuse □ 2 - 14, 33, 34	Crankcase □ 2 - 14, 33, 34	Carter de vilebrequin □ 2 - 14, 33, 34
2	0000 988 5211	1	Stutzen	Connector	Manchon
3	9371 470 2610	2	Stift DIN7-5m6x18	Cylindrical pin 5x18	Goupille cylindrique 5x18
4	0000 974 1200	1	Zylinderkerbnagel 2,6x8	Notched pin 2.6x8	Clou cannelé cylindrique 2,6x8
5	1128 640 9100	1	Ventil	Valve	Soupape
6	9503 003 0346	1	Kugellager DIN625-6202	Grooved ball bearing 6202	Roulement rainuré à billes 6202
7	9523 003 4275	1	Kugellager 15x35x13	Grooved ball bearing 15x35x13	Roulement rainuré à billes 15x35x13
8	0000 953 6605	2	Bundschraube M8	Collar screw M8	Vis à embase M8
9	9022 371 1020	5	Schraube IS-M5x20-12.9	Spline screw IS-M5x20	Vis cylindrique IS-M5x20
10	1120 162 5200	1	Bolzen	Pin	Boulon
11	1121 162 5205	1	Bolzen	Pin	Boulon
12	1128 162 5200	1	Bolzen	Pin	Boulon
13	1121 162 5200	1	Bolzen	Pin	Boulon
14	1128 084 8302	1	Abstrahlfolie	Reflector foil	Feuille calorifuge
15	1128 647 9405	1	Schlauch	Hose	Tuyau
16	1117 640 3800	1	Saugkopf	Pickup body	Crépine d'aspiration
17	9640 003 1320	1	WDR DIN3760-BS13x19x4	Oil seal 13x19x4	Bague d'étanchéité 13x19x4
18	9640 003 1972	1	WDR DIN3760-BS18x29,6x5/3	Oil seal 18x29.6x5/3	Bague d'étanchéité 18x29,6x5/3
19	9640 951 1972	1	WDR DIN3760-BS18x29,6x5 Kat.	Oil seal 18x29.6x5/3 Cat.	Bague d'étanchéité 18x29,6x5/3 Cat.
20	1128 029 0500	1	Dichtung	Gasket	Joint
21	1128 030 0406	1	Kurbelwelle □ 22	Crankshaft □ 22	Vilebrequin □ 22
22	1120 036 8500	1	Scheibfeder 2x3,7	Woodruff key 2x3.7	Clavette demi-lune 2x3,7
23	1124 791 2800	1	Anschlagpuffer	Stop buffer	Butoir d'arrêt
24	1125 007 1021	1	Satz Stirnrad / Spannschraube □ 25	Spur gear / chain adjusting screw kit □ 25	Jeu de pignon droit / vis de tension □ 25
25	9646 945 0490	1	RDR DIN3770-B7x1,5	O-ring 7x1.5	Joint torique 7x1,5
26	1125 640 1900	1	Spannschieber	Tensioner slide	Coulisse de tension
27	1122 664 2200	1	Abdeckblech	Cover plate	Tôle de protection
28	9041 216 0630	2	Schraube DIN84-M4x8-8.8	Pan head screw M4x8	Vis cylindrique M4x8
29	1125 664 1400	1	Druckstück	Thrust pad	Pièce de pression
30	1122 664 4500	1	Stütze	Support	Support
31	1128 664 1001	1	Seitenblech innen	Inner side plate	Tôle latérale intérieure
32	1128 664 1002	1	Seitenblech innen (B)	Inner side plate (B)	Tôle latérale intérieure (B)
33	1125 791 2810	1	Anschlagpuffer	Stop buffer	Butoir d'arrêt
34	0000 350 0525	1	Tankverschluss □ 35	Filler cap □ 35	Bouchon du réservoir □ 35
35	9645 948 7734	1	RDR A 25x3,5-NBR70	O-ring 25x3.5	Joint torique 25x3,5

(1) 044, (2) 044 W, (3) 044 R, (4) 044 C

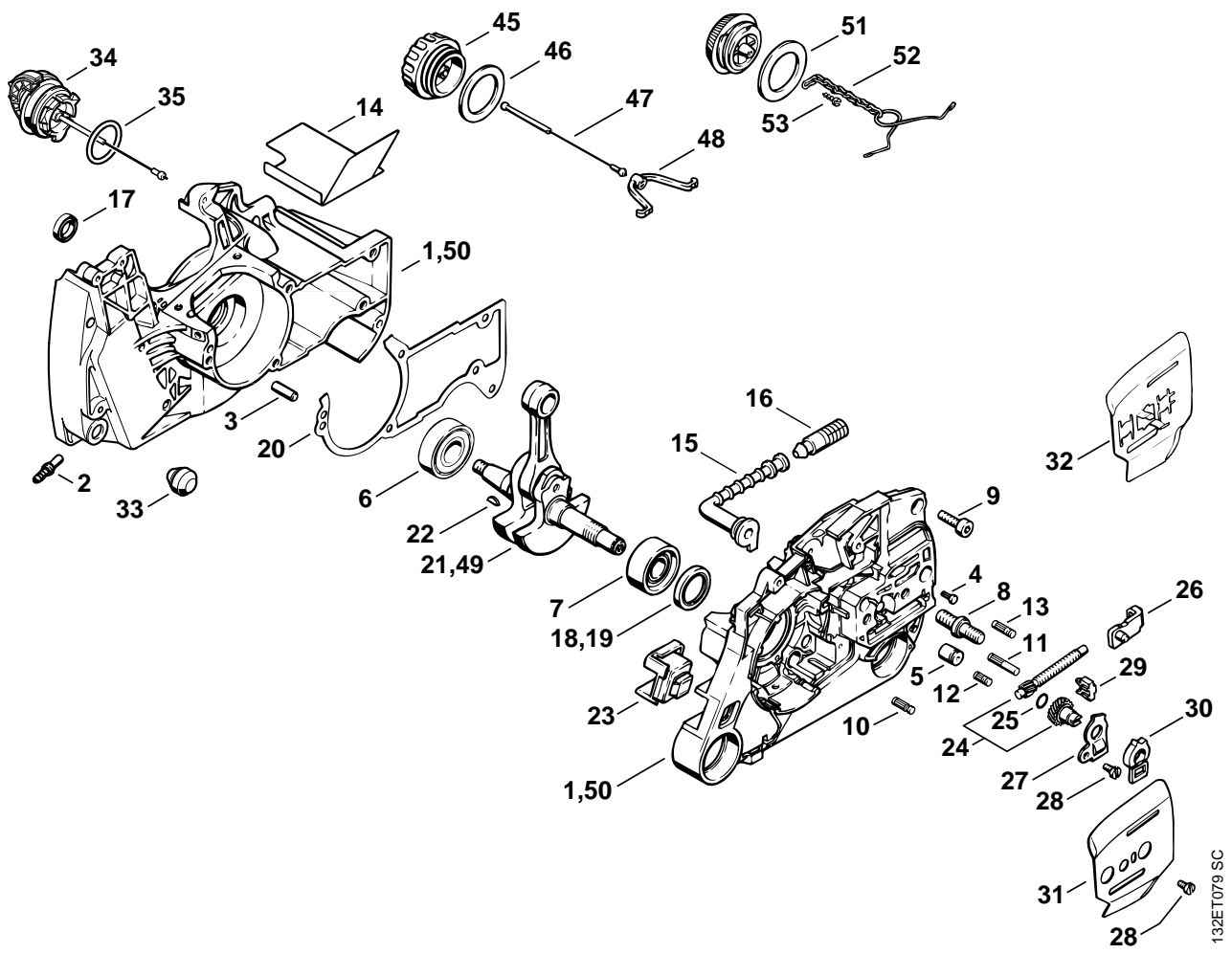

132ET079 SC

Illustration A

Kurbelgehäuse, Kurbelwelle

Crankcase, Crankshaft

Carter, Vilebrequin

Bild-Nr.	Teile-Nr.	St-Zahl	Benennung	Part Name	Désignation
	1128 007 1050	1	Dichtungssatz □ 14, 17, 19, 20	Set of gaskets □ 14, 17, 19, 20	Jeu de joints □ 14, 17, 19, 20

(1) 044, (2) 044 W, (3) 044 R, (4) 044 C

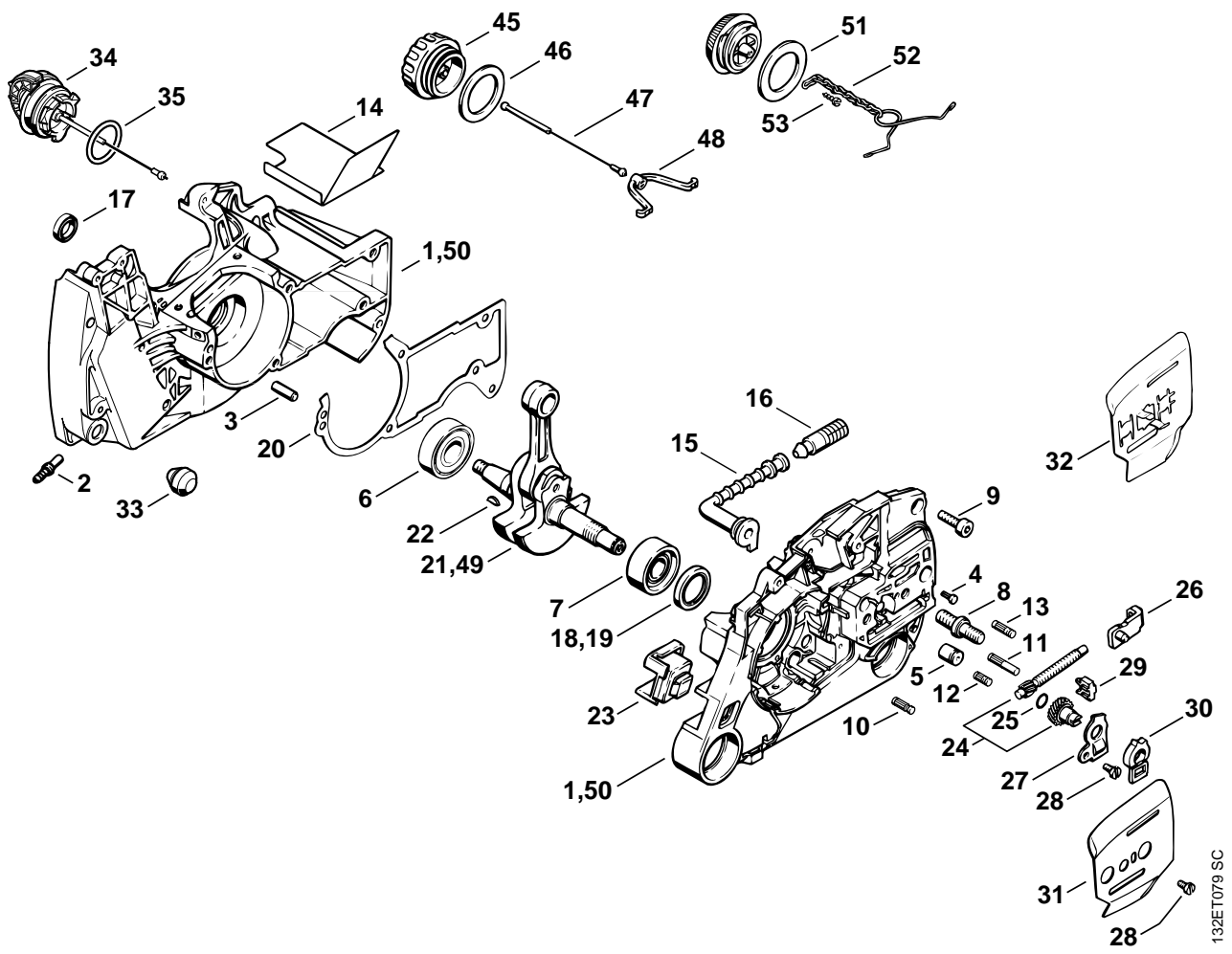

132ET079 SC

Illustration A

Kurbelgehäuse, Kurbelwelle

Crankcase, Crankshaft

Carter, Vilebrequin

Bild-Nr.	Teile-Nr.	St-Zahl	Benennung	Part Name	Désignation
			(06.2001)	(06.2001)	(06.2001)
45 *	0000 350 0520	1	Tankverschluss □ 46 - 48	Filler cap □ 46 - 48	Bouchon de réservoir □ 46 - 48
45 *	0000 350 0521	1	Tankverschluss Kat. □ 46 - 48	Filler cap Cat. □ 46 - 48	Bouchon de réservoir Cat. □ 46 - 48
46 *	0000 359 1220	1	Dichtring	Sealing ring	Anneau de joint
47 *	0000 350 0900	1	Seil	Rope	Corde
48 *	0000 353 0600	1	Haken	Hook	Crochet
			➔ X 29 583 701 (16.94)	➔ X 29 583 701 (16.94)	➔ X 29 583 701 (16.94)
49 *	1128 030 0401	1	Kurbelwelle □ 22	Crankshaft □ 22	Vilebrequin □ 22
			➔ X 25 454 553 (16.92)	➔ X 25 454 553 (16.92)	➔ X 25 454 553 (16.92)
50 *	1128 020 2103	1	Kurbelgehäuse □ 2 - 14	Crankcase □ 2 - 14	Carter de vilebrequin □ 2 - 14
			(30.89)	(30.89)	(30.89)
51 *	0000 992 6302	1	Dichtring	Sealing ring	Anneau de joint
52 *	1117 350 0905	1	Verliersicherung	Filler cap retainer	Pièce de sûreté
53 *	9099 021 2360	1	Schraube DIN7971-3,5x9,5	Self-tapping screw 3.5x9.5	Vis Parker 3,5x9,5

(1) 044, (2) 044 W, (3) 044 R, (4) 044 C

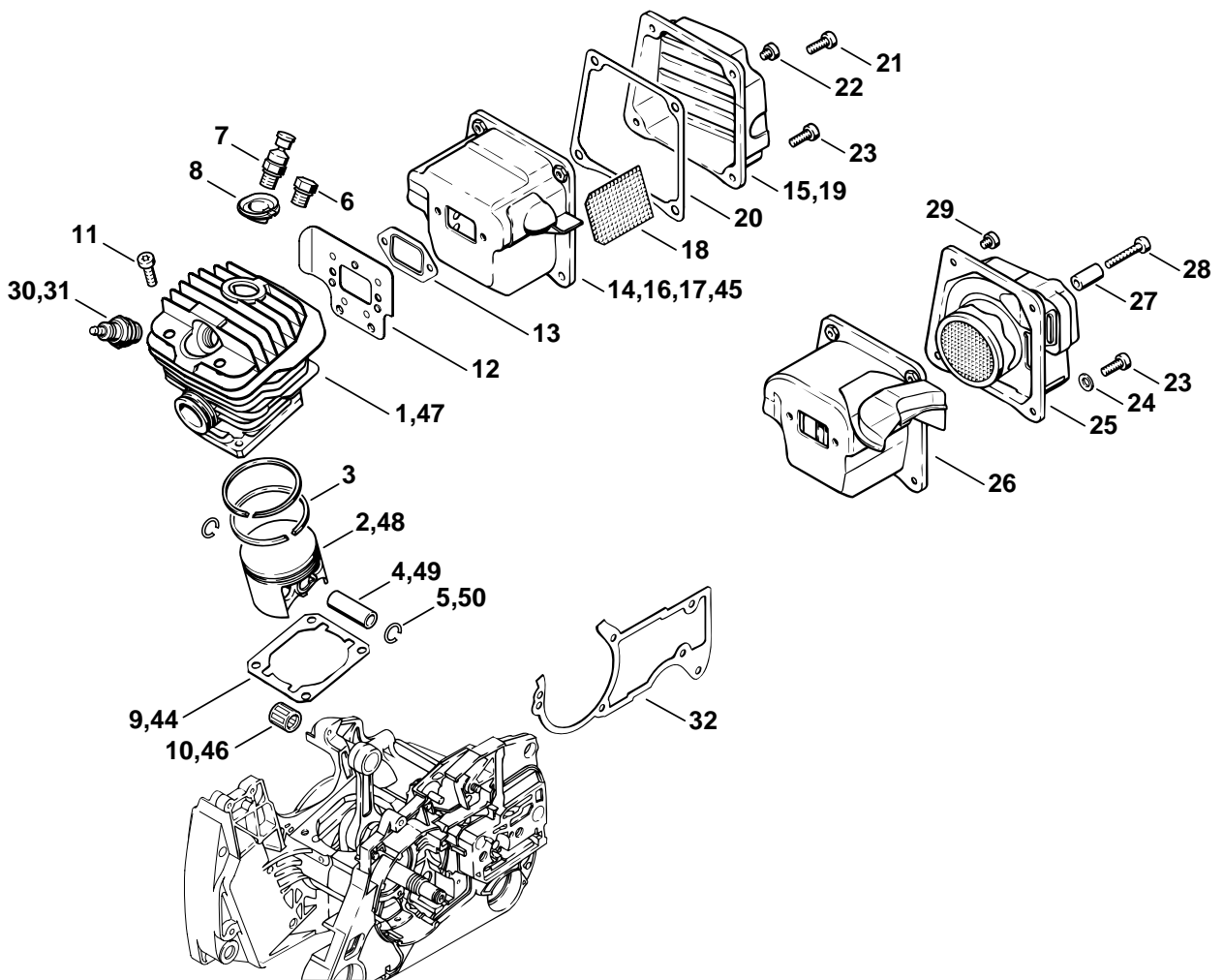

132ET081 SC

Illustration B

Zylinder

Cylinder

Cylindre

Bild-Nr.	Teile-Nr.	St-Zahl	Benennung	Part Name	Désignation
1	1128 020 1227	1	Zylinder mit Kolben Ø 50 mm □ 2 - 6	Cylinder with piston Ø 50mm □ 2 - 6	Cylindre avec piston Ø 50 mm □ 2 - 6
2	1128 030 2015	1	Kolben Ø 50 mm □ 3 - 5	Piston Ø 50mm □ 3 - 5	Piston Ø 50 mm □ 3 - 5
3	1128 034 3000	2	Verdichtungsring Ø 50x1,2 mm	Piston ring Ø 50x1.2mm	Segment de piston Ø 50x1,2 mm
4	1128 034 1501	1	Kolbenbolzen 12x8x35	Piston pin 12x8x35	Axe de piston 12x8x35
5	9463 650 1200	2	Sprengring DIN73130-C12x1	Snap ring 12x1	Jonc d'arrêt 12x1
6	1122 025 2200	1	Stopfen	Plug	Bouchon
7	1128 020 9400	1	Dekompressionsventil	Decompression valve	Soupape de décompression
8	1122 084 1405	1	Abdeckung	Cover	Recouvrement
9	1128 029 2301	1	Zylinderdichtung 0,5 mm	Cylinder gasket 0.5 mm	Joint de cylindre 0,5 mm
10	9512 003 3061	1	Nadelkranz 12x15x15	Needle cage 12x15x15	Cage à aiguilles 12x15x15
11	9022 371 1020	4	Schraube IS-M5x20-12.9	Spline screw IS-M5x20	Vis cylindrique IS-M5x20
12	1128 141 3201	1	Kühlblech	Cooling plate	Tôle de refroidissement
13	1125 149 0601	1	Auspuffdichtung	Exhaust gasket	Joint d'échappement
14	1128 140 0600	1	Schalldämpfer (1,2,4) □ 15	Muffler (1,2,4) □ 15	Silencieux (1,2,4) □ 15
15	1128 145 0803	1	Oberschale (1,2,4)	Exhaust casing (1,2,4)	Couvercle de sortie (1,2,4)
16	1128 140 0607	1	Schalldämpfer CDN, AUS □ 18, 19	Muffler CDN, AUS □ 18, 19	Silencieux CDN, AUS □ 18, 19
17	1128 140 0604	1	Schalldämpfer USA □ 18, 19	Muffler USA □ 18, 19	Silencieux USA □ 18, 19
18	1118 141 9006	1	Gitter USA, AUS, CDN	Screen USA, AUS, CDN	Grille USA, AUS, CDN
19	1128 145 0804	1	Oberschale USA, AUS, CDN	Exhaust casing USA, AUS, CDN	Couvercle de sortie USA, AUS, CDN
20	1128 149 0500	1	Dichtung USA	Gasket USA	Joint USA
21	9022 341 0980	2	Schraube IS-M5x16-12.9	Spline screw IS-M5x16	Vis cylindrique IS-M5x16
22	9022 341 0910	2	Schraube IS-M5x6-10.9	Spline screw IS-M5x6	Vis cylindrique IS-M5x6
23	9022 341 1300	2	Schraube IS-M6x20-10.9	Spline screw IS-M6x20	Vis cylindrique IS-M6x20
24	0000 148 6000	2	Spannscheibe (4)	Tensioning gear (4)	Rondelle de tension (4)
25	1128 140 0610	1	Schalldämpfer Kat. □ 26, 27	Muffler Cat. □ 26, 27	Silencieux Cat. □ 26, 27
26	1128 145 0710	1	Unterschale Kat.	Inlet casing Cat.	Couvercle d'entrée Cat.
27	1128 145 8000	1	Hülse Kat.	Sleeve Cat.	Douille Cat.
28	9022 341 1070	1	Schraube IS-M5x30x22-10.9 Kat.	Spline screw IS-M5x30 Cat.	Vis cylindrique IS-M5x30 Cat.
29	9022 341 0910	1	Schraube IS-M5x6-10.9 Kat.	Spline screw IS-M5x6 Cat.	Vis cylindrique IS-M5x6 Cat.
30	1110 400 7005	1	Zündkerze Bosch WSR 6 F	Spark plug Bosch WSR 6 F	Bougie Bosch WSR 6 F
31	0000 400 7000	1	Zündkerze NGK BPMR7A	Spark plug NGK BPMR7A	Bougie NGK BPMR7A
32	1128 029 0500	1	Dichtung	Gasket	Joint
	1128 007 1050	1	Dichtungssatz □ 9, 13, 32	Set of gaskets □ 9, 13, 32	Jeu de joints □ 9, 13, 32

(1) 044, (2) 044 W, (3) 044 R, (4) 044 C

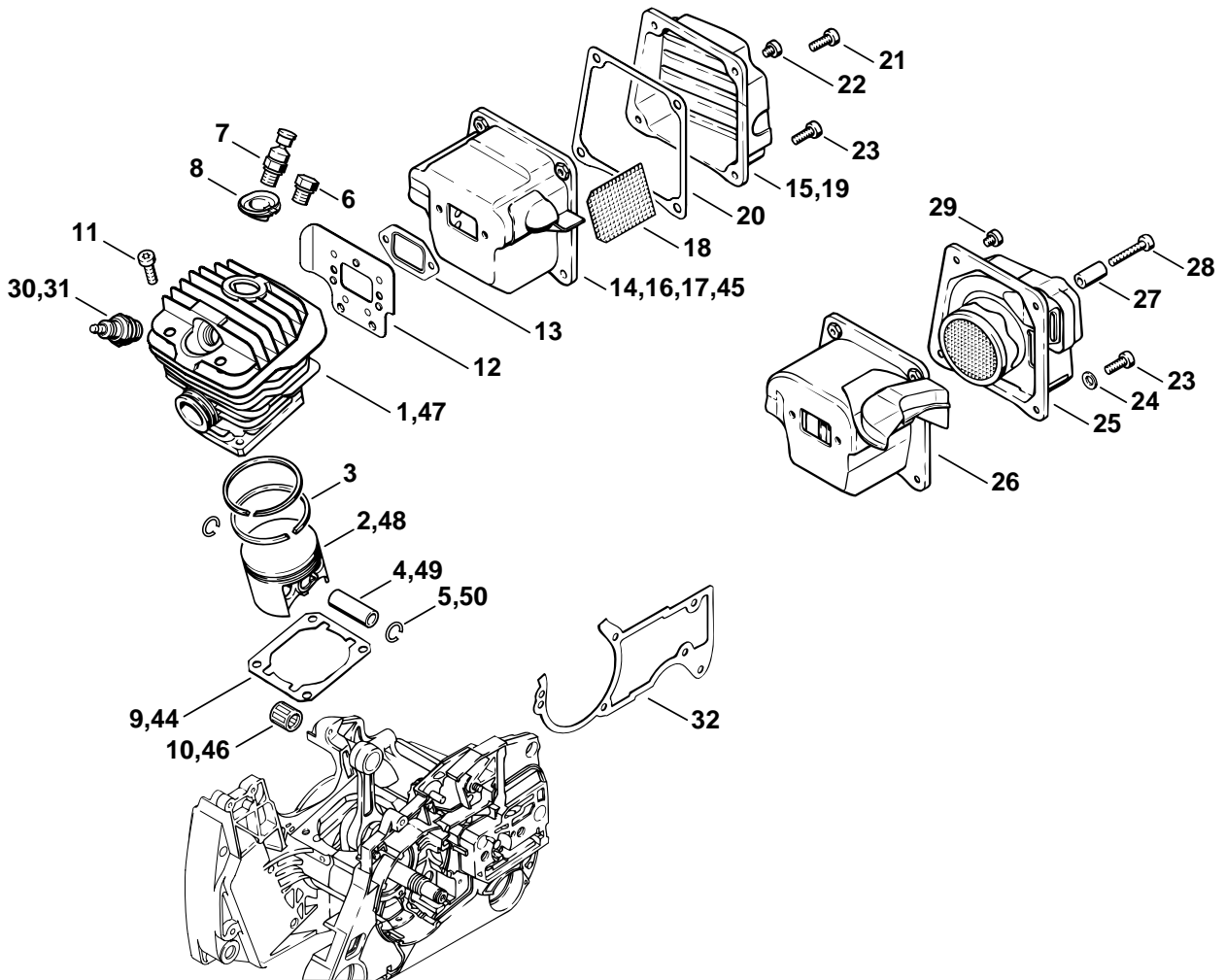

132ET081 SC

Illustration B

Zylinder

Cylinder

Cylindre

Bild-Nr.	Teile-Nr.	St-Zahl	Benennung	Part Name	Désignation
			(47.97)	(47.97)	(47.97)
44 *	1128 029 2302	1	Zylinderdichtung 1 mm	Cylinder gasket 1 mm	Joint de cylindre 1 mm
45 *	1128 140 0607	1	Schalldämpfer USA □ 18, 19	Muffler USA □ 18, 19	Silencieux USA □ 18, 19
			→ X 29 583 701 (16.94)	→ X 29 583 701 (16.94)	→ X 29 583 701 (16.94)
46 *	9512 003 2340	1	Nadelkranz 10x14x13	Needle cage 10x14x13	Cage à aiguilles 10x14x13
47 *	1128 020 1201	1	Zylinder mit Kolben Ø 50 mm □ 3, 48 - 50	Cylinder with piston Ø 50mm □ 3, 48 - 50	Cylindre avec piston Ø 50 mm □ 3, 48 - 50
48 *	1128 030 2000	1	Kolben Ø 50 mm □ 3, 49, 50	Piston Ø 50mm □ 3, 49, 50	Piston Ø 50 mm □ 3, 49, 50
49 *	1128 034 1500	1	Kolbenbolzen 10x6x35	Piston pin 10x6x35	Axe de piston 10x6x35
50 *	9463 650 1000	2	Sprengring DIN73130-C10	Snap ring 10	Jonc d'arrêt 10

(1) 044, (2) 044 W, (3) 044 R, (4) 044 C

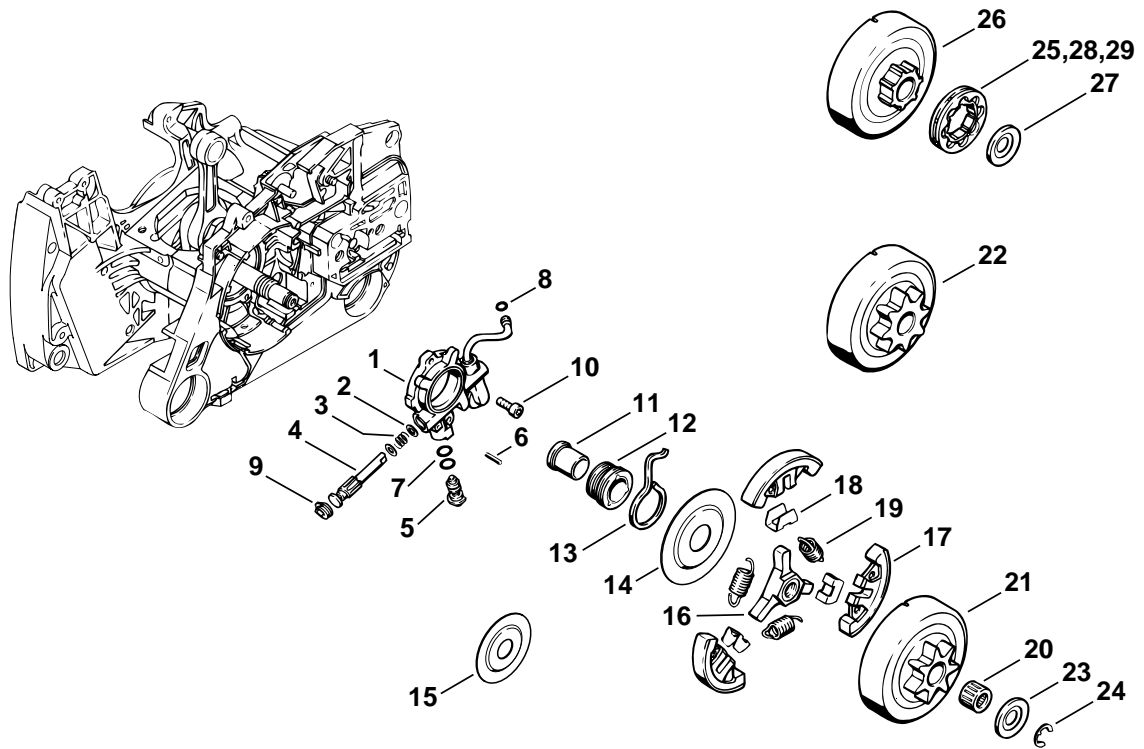

175ET013 SC

Illustration C

Ölpumpe, Kupplung

Oil pump, Clutch

Pompe à huile, Embrayage

Bild-Nr.	Teile-Nr.	St-Zahl	Benennung	Part Name	Désignation
1	1128 640 3205	1	Ölpumpe □ 2 - 9	Oil pump □ 2 - 9	Pompe à huile □ 2 - 9
2	0000 958 0518	2	Scheibe	Washer	Rondelle
3	0000 997 0615	1	Druckfeder	Compression spring	Ressort de pression
4	1128 647 0605	1	Pumpenkolben	Pump piston	Piston de pompe
5	1128 647 4806	1	Regelbolzen	Control bolt	Vis de réglage
6	9380 620 1090	1	Spannstift DIN1481-2x10	Roll pin 2x10	Goupille élastique 2x10
7	9646 945 0160	2	RDR DIN3770-B4x2	O-ring 4x2	Joint torique 4x2
8	9646 951 0155	1	RDR DIN3770-B4x1,5	O-ring 4x1.5	Joint torique 4x1,5
9	1128 647 7000	1	Stopfen	Plug	Bouchon
10	9022 313 0660	2	Schraube IS-M4x12-10.9	Spline screw IS-M4x12	Vis cylindrique IS-M4x12
11	1128 647 6600	1	Distanzbuchse	Bearing spacer	Douille d'écartement
12	1128 640 7110	1	Schnecke □ 13	Worm □ 13	Vis sans fin □ 13
13	1128 647 2400	1	Feder	Spring	Ressort
14	1128 162 1001	1	Abdeckscheibe 58 mm	Cover washer 58mm / 2 5/16"	Rondelle de recouvrement 58 mm
			(37.2001)	(37.2001)	(37.2001)
15 *	1128 162 1000	1	Abdeckscheibe 43 mm	Cover washer 43mm / 1 3/4"	Rondelle de recouvrement 43 mm
	1128 160 2001	1	Kupplung □ 16 - 19	Clutch □ 16 - 19	Embrayage □ 16 - 19
16	1128 162 3202	1	Mitnehmer	Carrier	Entraîneur
17	1128 162 0806	3	Fliehkewicht	Clutch shoe	Masselotte
18	1128 162 3000	3	Halter	Retainer	Pièce de fixation
19	0000 997 5815	3	Zugfeder	Tension spring	Ressort de tension
20	9512 933 2380	1	Nadelkranz 10x16x12	Needle cage 10x16x12	Cage à aiguilles 10x16x12
21	1128 640 2000	1	Kettenrad 3/8" 7Z	Chain sprocket 3/8" 7T	Pignon 3/8" 7D
22	1128 640 2005	1	Kettenrad 3/8" 8Z (B)	Chain sprocket 3/8" 8T (B)	Pignon 3/8" 8D (B)
23	0000 958 1021	1	Scheibe Ø 33 mm	Washer Ø 33mm	Rondelle Ø 33 mm
24	9460 624 0801	1	Sicherungsscheibe DIN6799-8x1,3	E-clip 8x1.3	Anneau d'arrêt 8x1,3
	1128 007 1000	1	Satz Ringkettenrad 3/8" 7Z □ 24 - 27	Rim sprocket kit 3/8" 7T □ 24 - 27	Jeu de pignon à anneau 3/8" 7D □ 24 - 27
25	0000 642 1223	1	Ringkettenrad 3/8" 7Z	Rim sprocket 3/8" 7T	Pignon à anneau 3/8" 7D
26		1	Kupplungstrommel (D)	Clutch drum (D)	Cloche d'embrayage (D)
27	0000 958 1032	1	Scheibe Ø 27 mm	Washer Ø 27mm	Rondelle Ø 27 mm
	1128 007 1001	1	Satz Ringkettenrad 3/8" 8Z (B) □ 24, 26 - 28	Rim sprocket kit 3/8" 8T (B) □ 24, 26 - 28	Jeu de pignon à anneau 3/8" 8D (B) □ 24, 26 - 28
28	0000 642 1216	1	Ringkettenrad 3/8" 8Z (B)	Rim sprocket 3/8" 8T (B)	Pignon à anneau 3/8" 8D (B)
	1128 007 1011	1	Satz Ringkettenrad 0.325" 9Z (B) □ 24, 26, 27, 29	Rim sprocket kit 0.325" 9T (B) □ 24, 26, 27, 29	Jeu de pignon à anneau 0.325" 9D (B) □ 24, 26, 27, 29

(1) 044, (2) 044 W, (3) 044 R, (4) 044 C

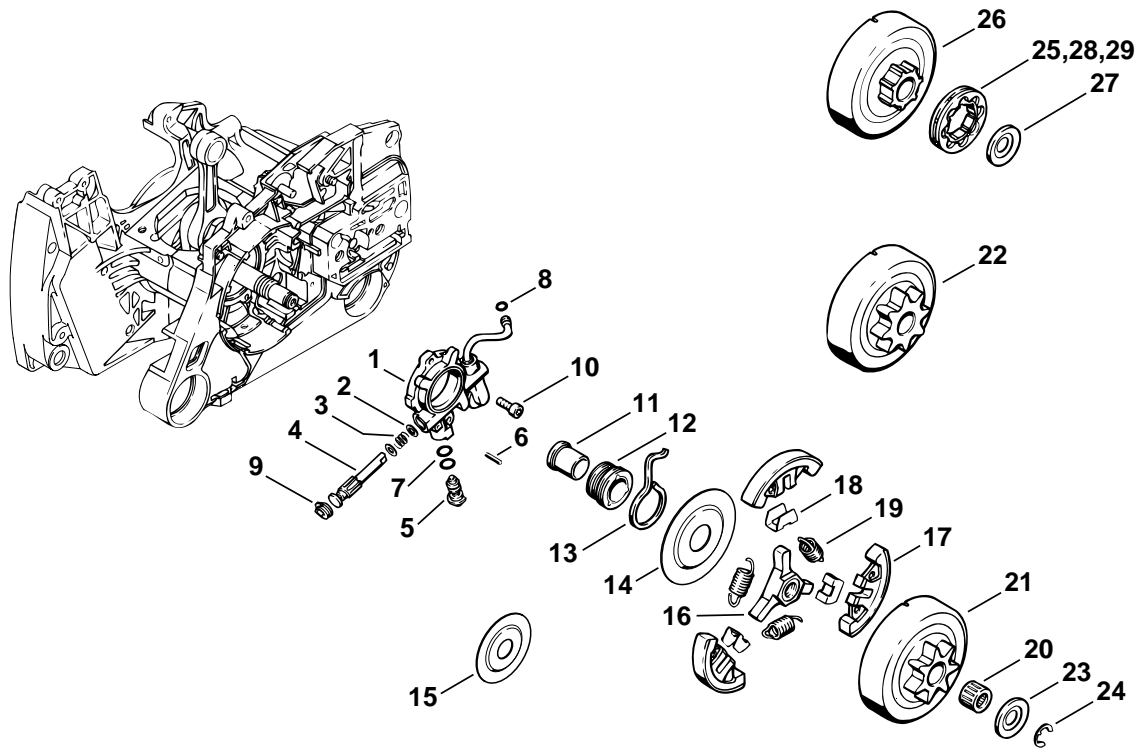

175ET013 SC

Illustration C

Ölpumpe, Kupplung

Oil pump, Clutch

Pompe à huile, Embrayage

Bild-Nr.	Teile-Nr.	St-Zahl	Benennung	Part Name	Désignation
29	0000 642 1239	1	Ringkettenrad 0.325" 9Z (B)	Rim sprocket 0.325" 9T (B)	Pignon à anneau 0.325" 9D (B)

(1) 044, (2) 044 W, (3) 044 R, (4) 044 C

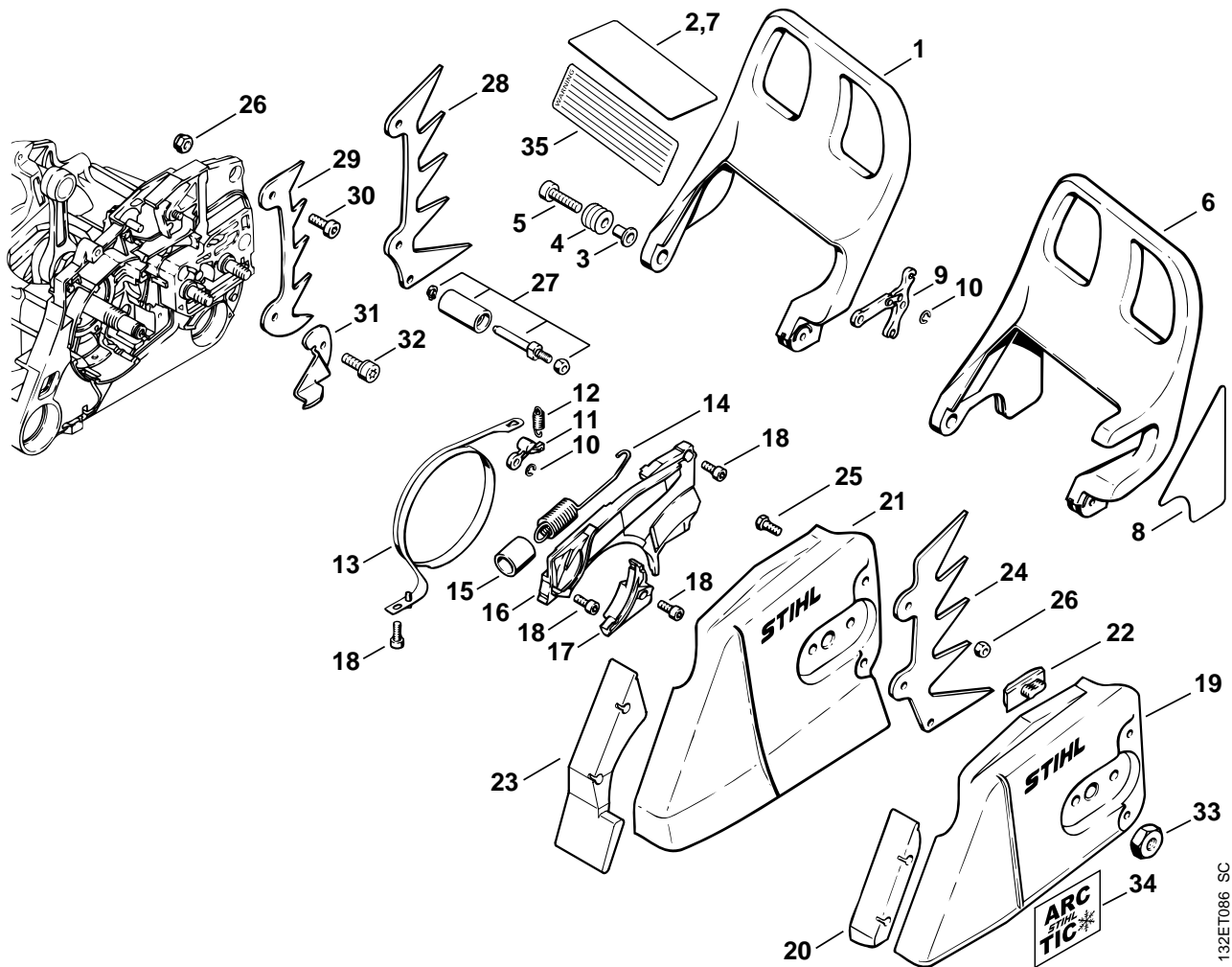

132ET086 SC

Illustration D

Kettenbremse,
KettenraddeckelChain brake, Chain
sprocket coverFrein de chaîne, Couvercle
de pignon

Bild-Nr.	Teile-Nr.	St-Zahl	Benennung	Part Name	Désignation
1	1128 790 9150	1	Handschutz □ 2 - 5	Hand guard □ 2 - 5	Protège-main □ 2 - 5
2	1124 084 8300	1	Abstrahlfolie	Reflector foil	Feuille calorifuge
3	1124 792 5500	1	Buchse	Bushing	Douille
4	1124 792 5505	1	Buchse	Bushing	Douille
5	9022 341 1080	1	Schraube IS-M5x35x22-10.9	Spline screw IS-M5x35	Vis cylindrique IS-M5x35
6	1128 790 9151	1	Handschutz Kat. □ 3 - 5, 7, 8	Hand guard Cat. □ 3 - 5, 7, 8	Protège-main Cat. □ 3 - 5, 7, 8
7	1128 084 8303	1	Abstrahlfolie Kat.	Reflector foil Cat.	Feuille calorifuge Cat.
8	1128 792 0900	1	Abstrahlfolie Kat.	Reflector foil Cat.	Feuille calorifuge Cat.
9	1128 160 5000	1	Hebel	Lever	Levier
10	9460 624 0400	2	Sicherungsscheibe DIN6799-4	E-clip 4	Anneau d'arrêt 4
11	1121 162 5010	1	Hebel	Lever	Levier
12	0000 997 0628	1	Feder	Spring	Ressort
13	1128 160 5400	1	Bremsband	Brake band	Collier de frein
14	1128 160 5501	1	Zugfeder □ 15	Tension spring □ 15	Ressort de tension □ 15
15	1128 162 8000	1	Schlauch	Hose	Tuyau
16	1128 021 1101	1	Deckel	Cover	Couvercle
17	1128 021 1105	1	Deckel	Cover	Couvercle
18	9022 313 0660	4	Schraube IS-M4x12-10.9	Spline screw IS-M4x12	Vis cylindrique IS-M4x12
19	1125 640 1701	1	Kettenraddeckel (1,2,4) □ 20, 22	Chain sprocket cover (1,2,4) □ 20, 22	Couvercle de pignon (1,2,4) □ 20, 22
20	1125 656 1501	1	Schutz (1,2,4)	Guard (1,2,4)	Pièce de protection (1,2,4)
	1122 007 1019	1	Satz Kettenraddeckel (3) □ 21 - 28	Chain sprocket cover kit (3) □ 21 - 28	Jeu de couvercle de pignon (3) □ 21 - 28
21	1122 648 0401	1	Kettenraddeckel (3)	Chain sprocket cover (3)	Couvercle de pignon (3)
22	1121 648 6610	2	Gleitleiste	Bumper strip	Bande de glissement
23	1122 656 1510	1	Schutz (3)	Guard (3)	Protège-main (3)
24	1122 664 0501	1	Krallenanschlag (3)	Bumper spike (3)	Griffe (3)
25	9008 319 0960	2	Schraube DIN933-M5x12-8.8	Hexagon head screw M5x12	Vis à six pans M5x12
26	9214 320 0700	3	Sicherungsmutter DIN980-V M5-10	Lock nut M5	Ecrou de sécurité M5
27	1122 650 7700	1	Kettenfänger (3)	Chain catcher (3)	Arrêt de chaîne (3)
28	1122 664 0506	1	Krallenanschlag (3)	Bumper spike (3)	Griffe (3)
29	1128 664 0500	1	Krallenanschlag (1,2,4)	Bumper spike (1,2,4)	Griffe (1,2,4)
30	9022 341 0960	1	Schraube IS-M5x12-10.9	Spline screw IS-M5x12	Vis cylindrique IS-M5x12
31	1122 656 7700	1	Kettenfänger (1,2,4)	Chain catcher (1,2,4)	Arrêt de chaîne (1,2,4)
32	9022 341 1019	1	Schraube IS-M5x20-10.9 (1,2,4)	Spline screw IS-M5x20 (1,2,4)	Vis cylindrique IS-M5x20 (1,2,4)
33	0000 955 0801	2	Sechskantmutter M8	Collar nut M8	Ecrou à six pans M8
34	0000 967 3714	1	Hinweisschild ARCTIC (4,6)	Instruction label ARCTIC (4,6)	Plaque indicatrice ARCTIC (4,6)
35	0000 967 3612	1	Hinweisschild USA	Instruction label USA	Plaque indicatrice USA

(1) 044, (2) 044 W, (3) 044 R, (4) 044 C

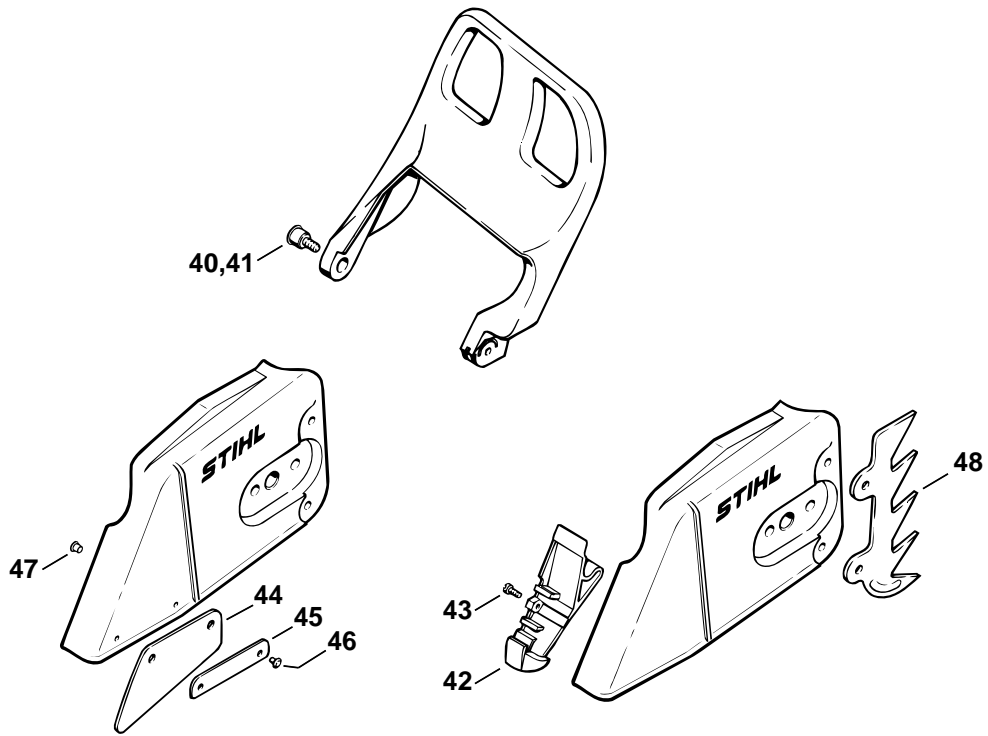

132ET064 SC

Illustration E

Kettenraddeckel

Chain sprocket cover

Couvercle de pignon

Bild-Nr.	Teile-Nr.	St-Zahl	Benennung	Part Name	Désignation
			(47.97)	(47.97)	(47.97)
40 *	0000 790 6103	1	Kombischraube M5	Screw assy. M5	Vis à douille M5
			➔ X 25 454 553 (16.92)	➔ X 25 454 553 (16.92)	➔ X 25 454 553 (16.92)
41 *	0000 790 6100	1	Kombischraube M4	Screw assy. M4	Vis à douille M4
			(08.89)	(08.89)	(08.89)
42 *	1125 656 1500	1	Schutz (1,2)	Guard (1,2)	Pièce de protection (1,2)
43 *	9099 021 1760	1	Schraube DIN7971-2,9x9,5	Self-tapping screw 2.9x9.5	Vis Parker 2,9x9,5
44 *	1115 656 2005	1	Spanfänger (3)	Chip guard (3)	Arrête-sciure (3)
45 *	1115 656 5105	1	Klemmleiste (3)	Clamping bar (3)	Barre de serrage (3)
46 *	9408 021 4538	2	Nietteil DIN7331-AN4x8x9 (3)	Rivet shank 4x8x9 (3)	Rivet, partie à riveter 4x8x9 (3)
47 *	9409 021 4440	2	Kopfteil DIN7331-K4x11 (3)	Rivet head 4x11 (3)	Rivet, partie tête 4x11 (3)
48 *	1117 664 0500	1	Krallenanschlag (B)	Bumper spike (B)	Griffe (B)

(1) 044, (2) 044 W, (3) 044 R, (4) 044 C

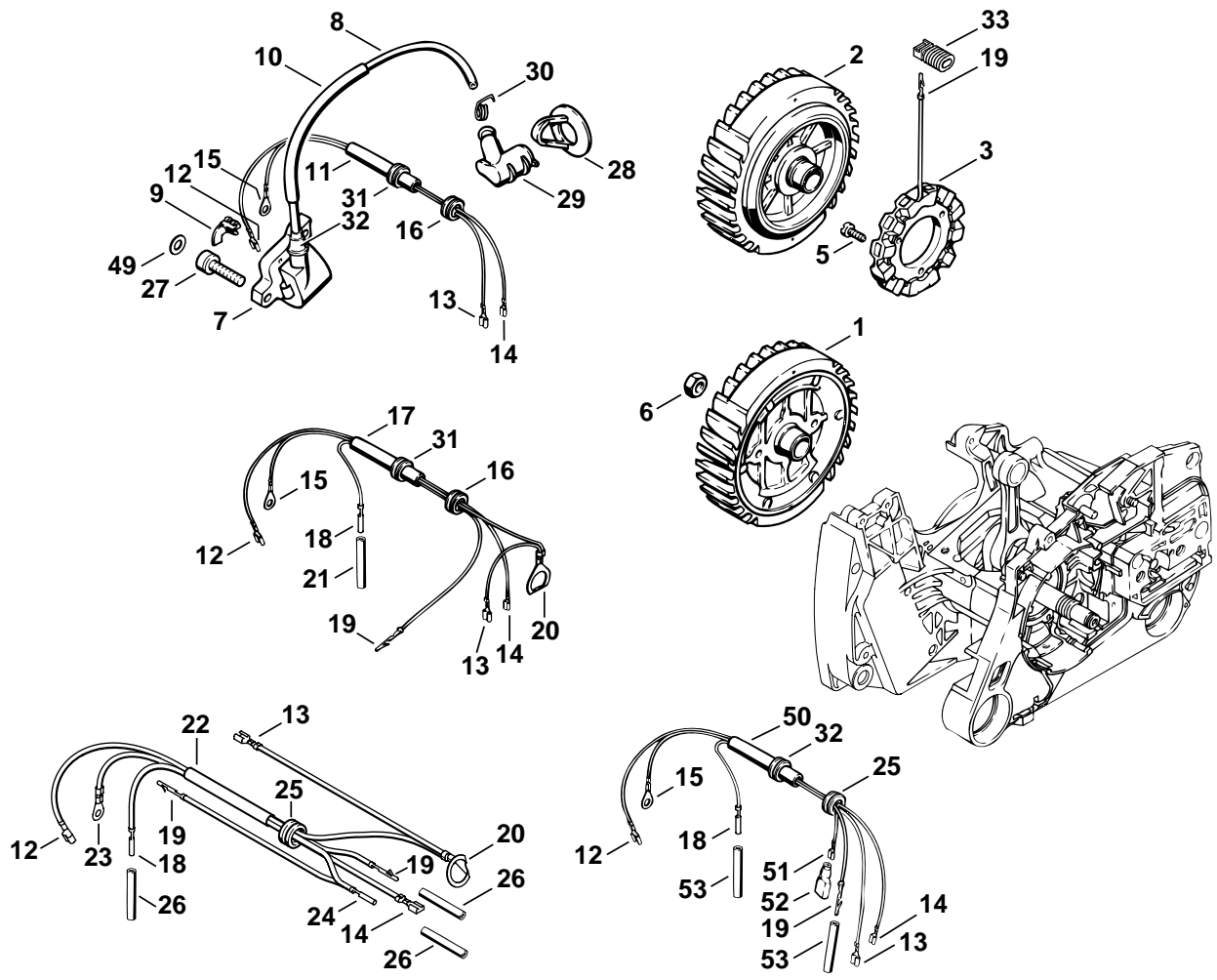

132ET070 SC

Illustration F

Zündanlage

Ignition system

Dispositif d'allumage

Bild-Nr.	Teile-Nr.	St-Zahl	Benennung	Part Name	Désignation
1	1128 400 1214	1	Schwungrad (1,3,4)	Flywheel (1,3,4)	Rotor (1,3,4)
2	1128 400 1215	1	Schwungrad (2)	Flywheel (2)	Rotor (2)
3	1118 400 4000	1	Generator (2) □ 19	Generator (2) □ 19	Générateur (2) □ 19
5	9041 216 0540	3	Schraube DIN84-M3,5x12-5.8 (2)	Pan head screw M3.5x12 (2)	Vis cylindrique M3,5x12 (2)
6	0000 955 0802	1	Bundmutter M8x1	Collar nut M8x1	Ecrou à embase M8x1
7	0000 400 1300	1	Zündmodul □ 8, 9, 32	Ignition module □ 8, 9, 32	Module d'allumage □ 8, 9, 32
8		1	Zündleitung 150 mm (D)	Ignition lead 150mm (D)	Câble d'allumage 150 mm (D)
	0000 405 0600	1	Zündleitung 1 m (A,B)	Ignition lead 1 m (A,B)	Câble d'allumage 1 m (A,B)
	0000 930 2251	1	Zündleitung 10 m (A,B)	Ignition lead 10 m (A,B)	Câble d'allumage 10 m (A,B)
9	0000 448 1250	1	Kabelhalter	Lead retainer	Attache de câble
10	1122 442 0400	1	Isolierschlauch 100 mm	Insulating hose 100 mm / 4"	Gaine isolante 100 mm
11	1128 440 3002	1	Kabelbaum (1,3,4) □ 12 - 16	Wiring harness (1,3,4) □ 12 - 16	Faisceau de câbles (1,3,4) □ 12 - 16
12	0751 030 8957	1	Steckhülse 4,8-1/0,8	Terminal socket 4.8-1/0.8	Clip enfichable 4,8-1/0,8
13	0751 030 8955	1	Steckhülse 4,8-1/0,4	Terminal socket 4.8-1/0.4	Clip enfichable 4,8-1/0,4
14	0751 030 8407	1	Steckhülse 2,8-1/0,4	Terminal socket 2.8-1/0.4	Clip enfichable 2,8-1/0,4
15	0751 030 8969	1	Kabelschuh A5-1,5	Terminal socket A5-1.5	Cosse de câble A5-1,5
16	0000 989 0814	1	Regenschutztülle	Grommet	Douille de protection
17	1128 440 3003	1	Kabelbaum (2) □ 12 - 16, 18 - 20	Wiring harness (2) □ 12 - 16, 18 - 20	Faisceau de câbles (2) □ 12 - 16, 18 - 20
18	1118 431 6700	1	Steckhülse Vergaserheizung (2)	Terminal socket Carburetor heating (2)	Clip enfichable Chauffage de carburateur (2)
19	1118 431 6600	2	Steckstift Vergaserheizung (2)	Terminal pin Carburetor heating (2)	Fiche mâle Chauffage de carburateur (2)
20	0751 030 8963	1	Kabelschuh 12-1 Vergaserheizung (2)	Terminal socket 12-1 Carburetor heating (2)	Cosse de câble 12-1 Chauffage de carburateur (2)
21	1121 442 0402	1	Isolierschlauch 35 mm (2)	Insulating hose 35 mm / 1.4" (2)	Gaine isolante 35 mm (2)
22	1128 440 3012	1	Kabelbaum Vergaserheizung □ 12 - 14, 18 - 20, 23 - 25	Wiring harness Carburetor heating □ 12 - 14, 18 - 20, 23 - 25	Faisceau de câbles Chauffage de carburateur □ 12 - 14, 18 - 20, 23 - 25
23	0751 030 8968	1	Kabelschuh 5-2,5 Vergaserheizung	Terminal socket 5-2.5 Carburetor heating	Cosse de câble 5-2,5 Chauffage de carburateur
24	0751 030 8373	1	Kontaktbuchse 1-2,5 Vergaserheizung	Terminal socket 1-2.5 Carburetor heating	Douille de contact 1-2,5 Chauffage de carburateur
25	0000 989 0812	1	Regenschutztülle Vergaserheizung	Grommet Carburetor heating	Douille de protection Chauffage de carburateur
26	1121 442 0402	3	Isolierschlauch 35 mm Vergaserheizung (2)	Insulating hose 35 mm / 1.4" Carburetor heating (2)	Gaine isolante 35 mm Chauffage de carburateur (2)
27	9022 341 1019	2	Schraube IS-M5x20-10.9	Spline screw IS-M5x20	Vis cylindrique IS-M5x20
28	1128 084 1400	1	Abdeckung	Cover	Recouvrement
29	1128 405 1000	1	Zündleitungsstecker	Spark plug boot	Contact de câble d'allumage
30	0000 998 0604	1	Schenkelfeder	Torsion spring	Ressort coudé

(1) 044, (2) 044 W, (3) 044 R, (4) 044 C

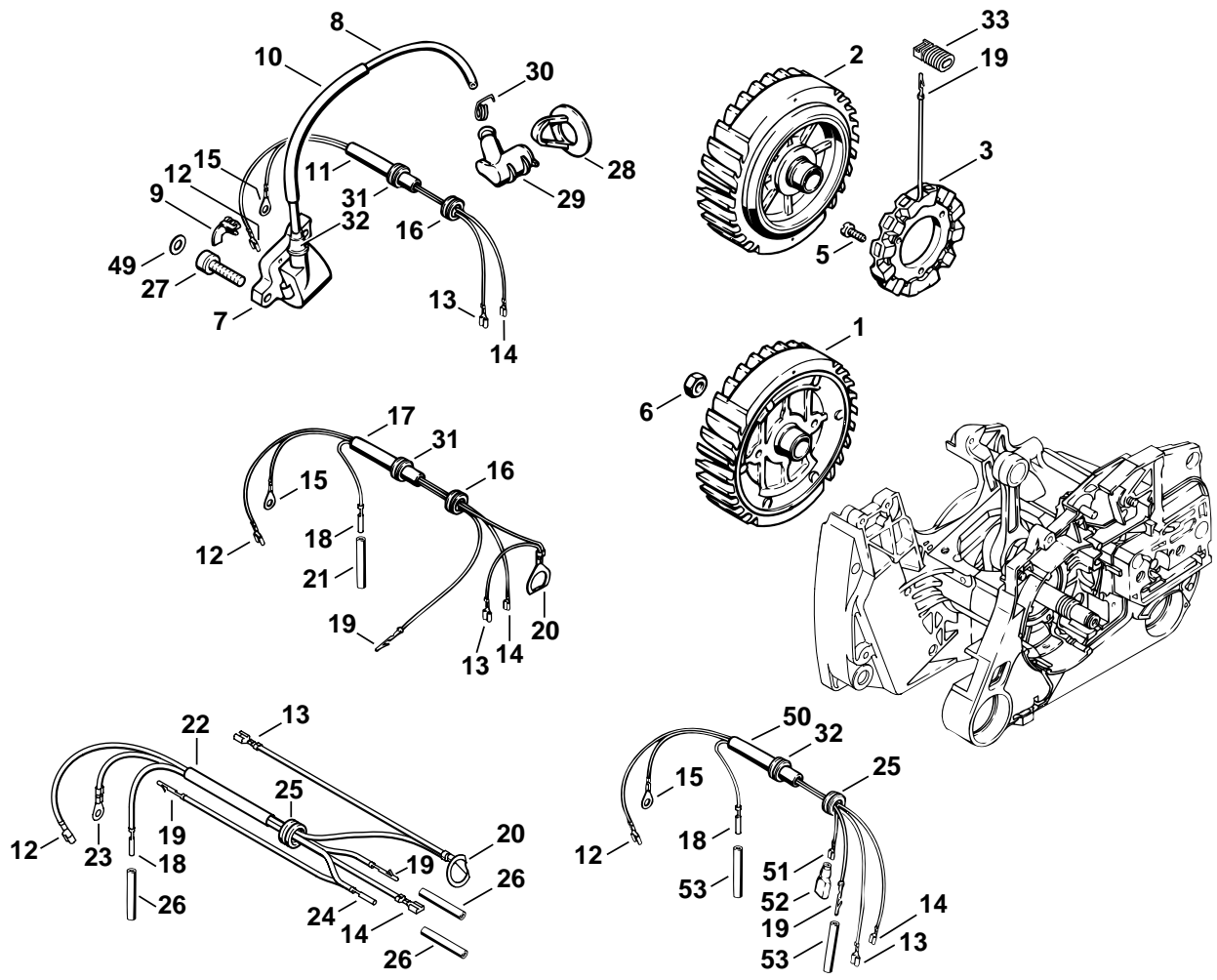

132ET070 SC

Illustration F

Zündanlage

Ignition system

Dispositif d'allumage

Bild-Nr.	Teile-Nr.	St-Zahl	Benennung	Part Name	Désignation
31	1125 084 8900	1	Tülle	Grommet	Douille
32	0000 989 1010	1	Schutztülle	Grommet	Douille de protection
33	1121 405 1900	1	Halter Vergaserheizung (2)	Support Carburetor heating (2)	Crampon Chauffage de carburateur (2)

(1) 044, (2) 044 W, (3) 044 R, (4) 044 C

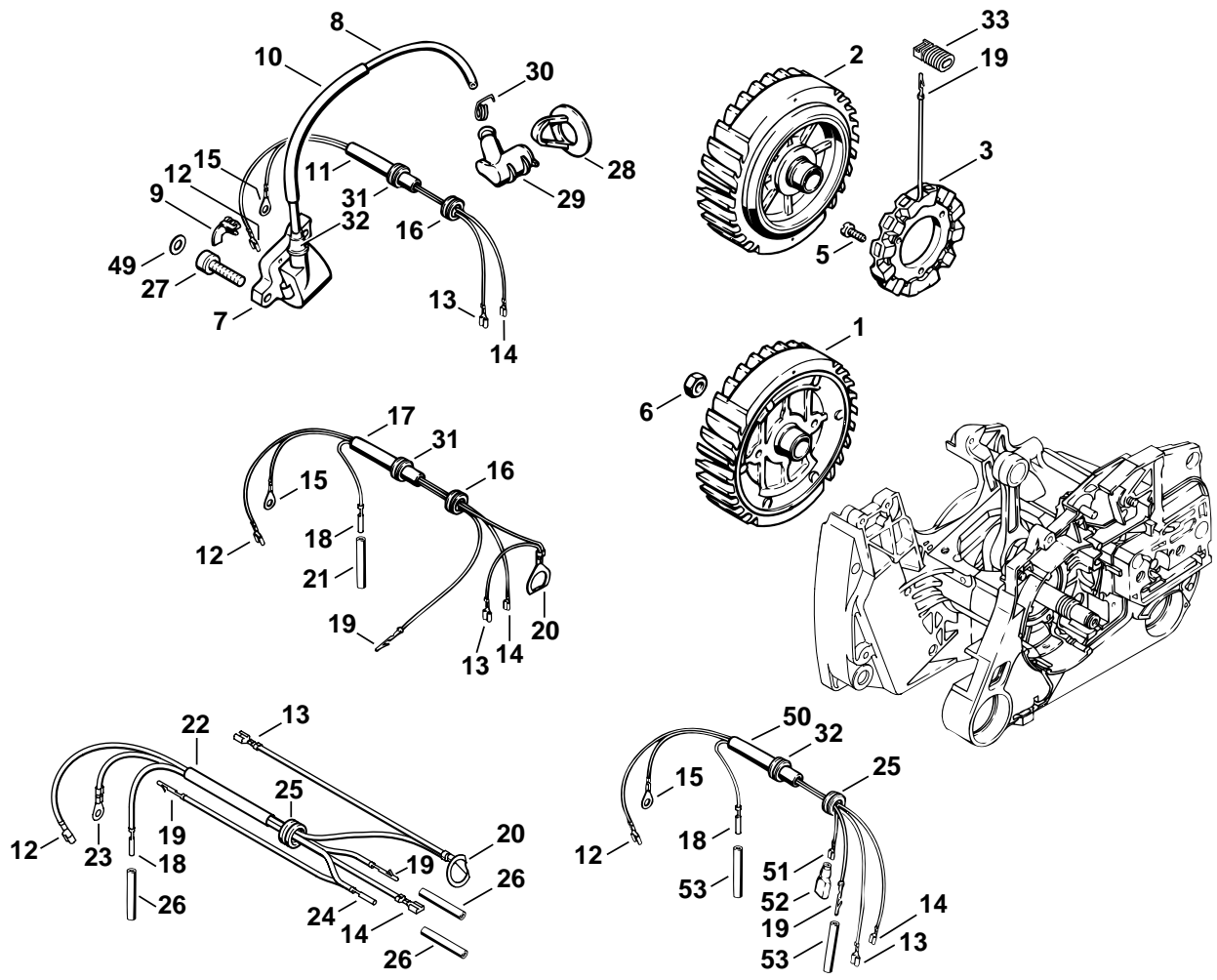

132ET070 SC

Illustration F

Zündanlage

Ignition system

Dispositif d'allumage

Bild-Nr.	Teile-Nr.	St-Zahl	Benennung	Part Name	Désignation
49 *	9291 021 0120	2	Scheibe DIN125-A5,3 → X 30 991 111 (07.95)	Washer 5.3 → X 30 991 111 (07.95)	Rondelle 5,3 → X 30 991 111 (07.95)
50 *	1128 440 3007	1	Kabelbaum Vergaserheizung □ 12 - 15, 18, 19, 25, 51, 52	Wiring harness Carburetor heating □ 12 - 15, 18, 19, 25, 51, 52	Faisceau de câbles Chauffage de carburateur □ 12 - 15, 18, 19, 25, 51, 52
51 *	0751 030 8953	1	Steckhülse 4,8-1 Vergaserheizung	Terminal socket 4.8-1 Carburetor heating	Clip enfichable 4,8-1 Chauffage de carburateur
52 *	0751 030 8470	1	Tülle Vergaserheizung	Grommet Carburetor heating	Douille Chauffage de carburateur
53 *	1121 442 0402	2	Isolierschlauch 35 mm Vergaserheizung	Insulating hose 35 mm / 1.4" Carburetor heating	Gainne isolante 35 mm Chauffage de carburateur

(1) 044, (2) 044 W, (3) 044 R, (4) 044 C

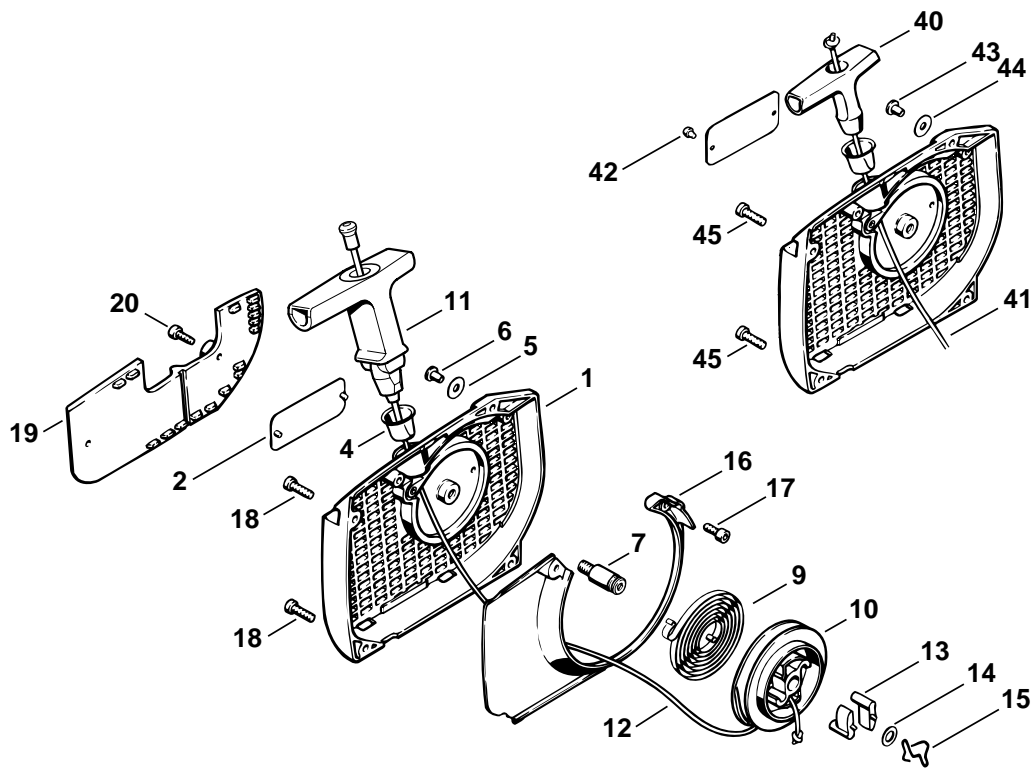

132ET054 SC

Illustration G

Anwerfvorrichtung

Rewind starter

Dispositif de lancement

Bild-Nr.	Teile-Nr.	St-Zahl	Benennung	Part Name	Désignation
	1128 080 2104	1	Lüftergehäuse mit Anwerfvorrichtung □ 1 - 17	Fan housing with rewind starter □ 1 - 17	Carter de ventilateur avec lanceur □ 1 - 17
1	1128 080 1812	1	Lüftergehäuse □ 2 - 7	Fan housing □ 2 - 7	Carter de ventilateur □ 2 - 7
2	0000 967 2035	1	Firmenzeichen STIHL	Nameplate STIHL	Emblème STIHL
4	1110 084 9102	1	Buchse	Bushing	Douille
5	0000 958 0607	1	Scheibe	Washer	Rondelle
6	9416 868 6530	1	Niet DIN7340-AK6,5x0,5x6,8	Hollow rivet 6.5x0.5x6.8	Rivet tubulaire 6,5x0,5x6,8
7	1128 080 6500	1	Achse □ 14	Axle □ 14	Axe □ 14
9	1129 190 0601	1	Rückholfeder	Rewind spring	Ressort de rappel
10	1128 195 0400	1	Seilrolle	Rope rotor	Poulie à câble
11	1128 190 3400	1	Griff ElastoStart □ 12	Starter grip ElastoStart □ 12	Poignée ElastoStart □ 12
12	1128 190 2900	1	Anwerfseil Ø 3,5 mm	Starter rope Ø 3.5mm	Câble de lancement Ø 3,5 mm
	0000 930 2267	1	Anwerfseil Ø 3,5 mm / 28 Stück (A,B)	Starter rope Ø 3.5mm / 28 pieces (A,B)	Câble de lancement Ø 3,5 mm / 28 pièces (A,B)
13	1125 195 7200	2	Klinke	Pawl	Cliquet
14	0000 958 0923	1	Scheibe	Washer	Rondelle
15	1128 195 3500	1	Feder	Spring	Ressort
16	1128 084 7801	1	Segment	Segment	Segment
17	9022 313 0660	2	Schraube IS-M4x12-10.9	Spline screw IS-M4x12	Vis cylindrique IS-M4x12
18	9022 371 1020	3	Schraube IS-M5x20-12.9	Spline screw IS-M5x20	Vis cylindrique IS-M5x20
19	1128 080 7500	1	Abdeckplatte (B) □ 20	Cover plate (B) □ 20	Plaque de recouvrement (B) □ 20
20	9022 313 0660	2	Schraube IS-M4x12-10.9 (B) ➔ X 26 202 575 (29.92)	Spline screw IS-M4x12 (B) ➔ X 26 202 575 (29.92)	Vis cylindrique IS-M4x12 (B) ➔ X 26 202 575 (29.92)
40 *	1121 195 3400	1	Griff	Starter grip	Poignée
41 *	1113 195 8200	1	Anwerfseil Ø 3,5x960 mm	Starter rope Ø 3.5x960mm	Câble de lancement Ø 3,5x960 mm
	* 0000 930 2203	1	Anwerfseil Ø 3,5 mm x 30,5 m (A,B) ➔ X 25 454 553 (16.92)	Starter rope Ø 3.5mm x 30.5m (A,B) ➔ X 25 454 553 (16.92)	Câble de lancement Ø 3,5 mm x 30,5 m (A,B) ➔ X 25 454 553 (16.92)
42 *	0000 974 1000	2	Halbrundniet 3x6	Round head rivet 3x6	Rivet à tête ronde 3x6
43 *	9416 868 5630	4	Niet DIN7340-B5,5x0,5x6,8	Hollow rivet 5.5x0.5x6.8	Rivet tubulaire 5,5x0,5x6,8
44 *	0000 958 0514	1	Scheibe	Washer	Rondelle
45 *	9022 313 0680	1	Schraube IS-M4x16-8.8	Spline screw IS-M4x16	Vis cylindrique IS-M4x16

(1) 044, (2) 044 W, (3) 044 R, (4) 044 C

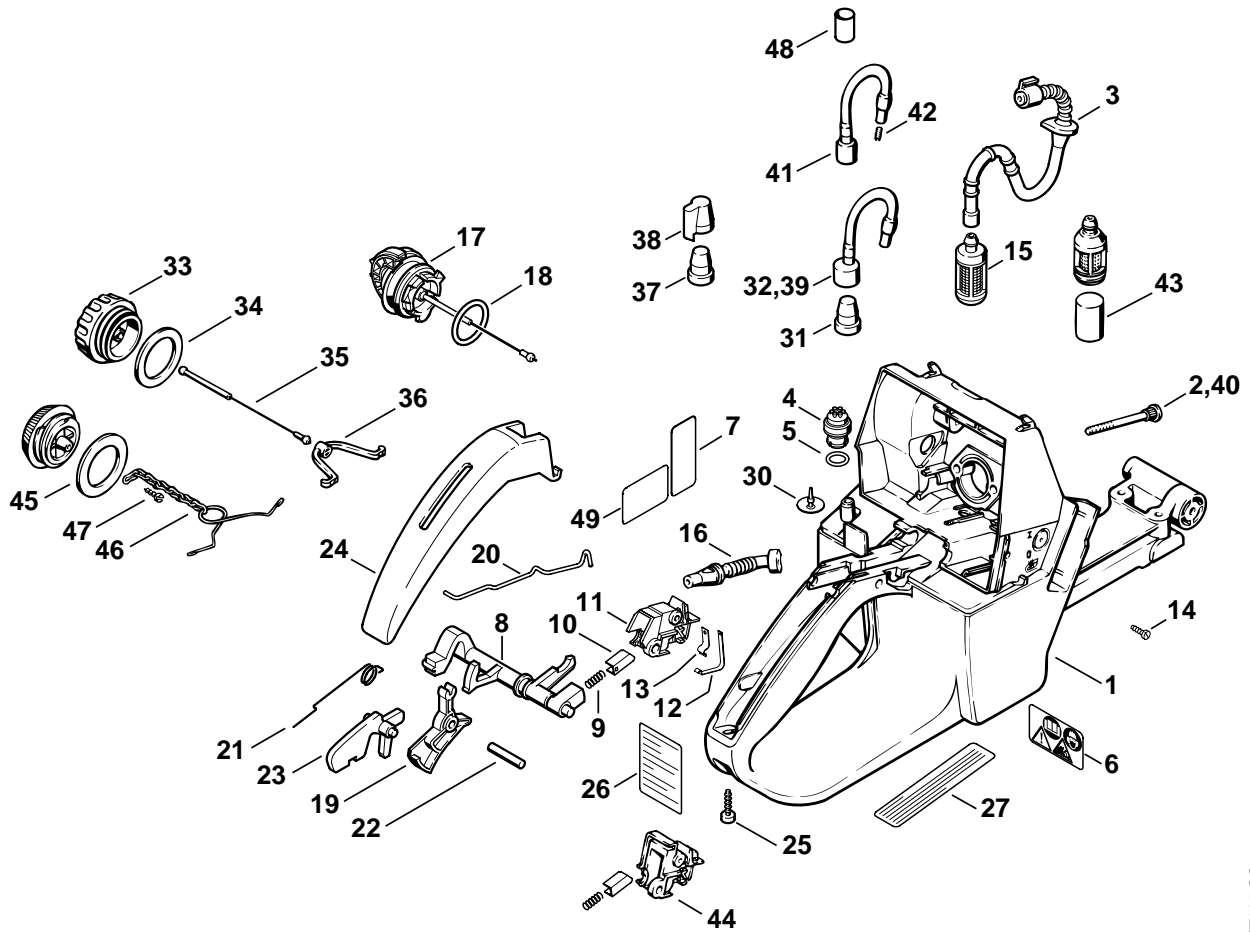

132ET087 SC

Illustration H

Tankgehäuse

Tank housing

Carter de réservoir

Bild-Nr.	Teile-Nr.	St-Zahl	Benennung	Part Name	Désignation
1	1128 350 0832	1	Tankgehäuse □ 2 - 6, 17	Tank housing □ 2 - 6, 17	Carter de réservoir □ 2 - 6, 17
2	1128 122 6606	2	Bundschraube	Collar screw	Vis à embase
3	1128 358 7701	1	Schlauch	Hose	Tuyau
4	0000 350 5800	1	Tanklüftung □ 5	Tank vent □ 5	Aération de réservoir □ 5
5		1	RDR A 10x2,1-NBR AT70 (D)	O-ring 10x2.1 (D)	Joint torique 10x2,1 (D)
6	0000 967 3662	1	Warnhinweis Piktogramm MS	Warning pictogram MS	Pictogramme d'avertissement MS
7	0000 967 3605	1	Warnhinweis Piktogramm Tankdeckel	Warning pictogram Filler cap	Pictogramme d'avertissement Bouchon de réservoir
8	1128 180 0910	1	Schaltwelle □ 9, 10	Switch shaft □ 9, 10	Arbre de commande □ 9, 10
9	0000 997 0227	1	Druckfeder	Compression spring	Ressort de pression
10	1128 182 1700	1	Schaltschieber	Slide control	Curseur de commande
11	1128 180 3501	1	Schaltergehäuse □ 12, 13	Switch housing □ 12, 13	Boîtier électrique □ 12, 13
12	1128 442 1600	1	Kontaktfeder	Contact spring	Ressort de connexion
13	1128 442 1601	1	Kontaktfeder	Contact spring	Ressort de connexion
14	9099 021 1760	1	Schraube DIN7971-2,9x9,5	Self-tapping screw 2.9x9.5	Vis Parker 2,9x9,5
15	0000 350 3504	1	Saugkopf	Pickup body	Crépine d'aspiration
16	1128 141 8600	1	Impulsschlauch	Impulse hose	Tuyau d'impulsions
17	0000 350 0525	1	Tankverschluss □ 18	Filler cap □ 18	Bouchon du réservoir □ 18
18	9645 948 7734	1	RDR A 25x3,5-NBR70	O-ring 25x3.5	Joint torique 25x3,5
19	1128 182 1005	1	Gashebel	Throttle trigger	Manette des gaz
20	1128 182 1500	1	Gasgestänge	Throttle rod	Tringlerie des gaz
21	1117 182 4500	1	Schenkelfeder	Torsion spring	Ressort coudé
22	9371 470 2640	1	Stift DIN7-5m6x24	Cylindrical pin 5x24	Goupille cylindrique 5x24
23	1117 182 0805	1	Sperrhebel	Trigger interlock	Levier d'arrêt
24	1128 791 0600	1	Griffschale	Handle molding	Monture de poignée
25	9074 478 3076	1	Schraube IS-P4x19	Pan head self-tapping screw IS-P4x19	Vis cylindrique IS-P4x19
26	0000 967 3405	1	Hinweisschild (4)	Instruction label (4)	Plaque indicatrice (4)
27	0000 967 3500	1	Hinweisschild USA	Instruction label USA	Plaque indicatrice USA

(1) 044, (2) 044 W, (3) 044 R, (4) 044 C

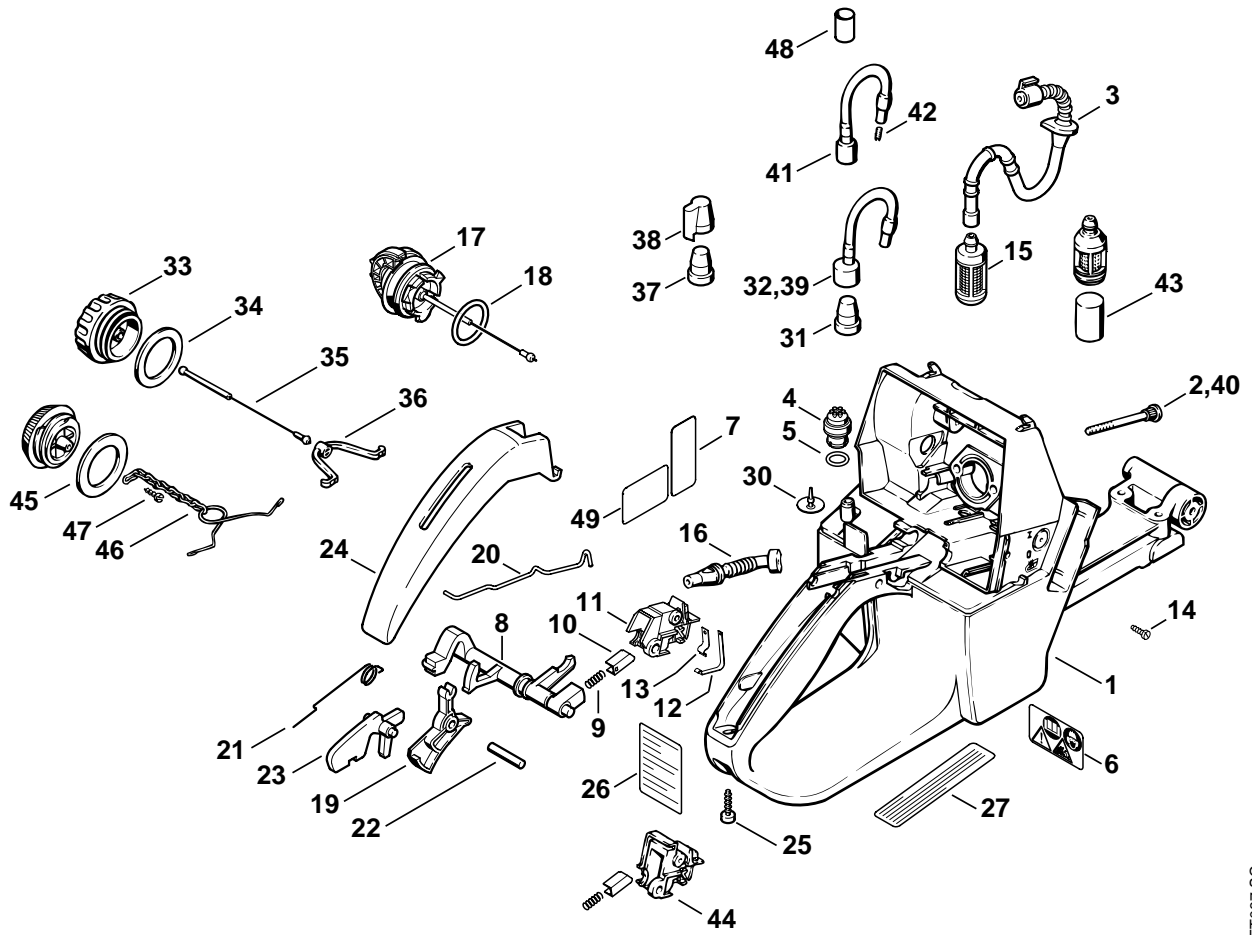

132ET087 SC

Illustration H

Tankgehäuse

Tank housing

Carter de réservoir

Bild-Nr.	Teile-Nr.	St-Zahl	Benennung	Part Name	Désignation
			(06.2001)	(06.2001)	(06.2001)
30 *	1110 353 1600	1	Ventil	Valve	Soupape
31 *	1122 358 1800	1	Filter	Filter	Filtre
32 *	1128 350 5802	1	Tanklüftung	Tank vent	Aération de réservoir
33 *	0000 350 0520	1	Tankverschluss □ 34 - 36	Filler cap □ 34 - 36	Bouchon de réservoir □ 34 - 36
33 *	0000 350 0521	1	Tankverschluss Kat. □ 34 - 36	Filler cap Cat. □ 34 - 36	Bouchon de réservoir Cat. □ 34 - 36
34 *	0000 359 1220	1	Dichtring	Sealing ring	Anneau de joint
35 *	0000 350 0900	1	Seil	Rope	Corde
36 *	0000 353 0600	1	Haken	Hook	Crochet
			(11.2000)	(11.2000)	(11.2000)
37 *	1121 358 1800	1	Filter	Filter	Filtre
38 *	1121 358 2500	1	Kappe	Cap	Capuchon
39 *	1122 350 5851	1	Tanklüftung	Tank vent	Aération de réservoir
			(35.99)	(35.99)	(35.99)
40 *	1125 122 6600	2	Bundschraube	Collar screw	Vis à embase
			(09.97)	(09.97)	(09.97)
41 *	1128 350 5805	1	Tanklüftung □ 42	Tank vent □ 42	Aération de réservoir □ 42
42 *	1120 358 8105	2	Lüftungseinsatz	Vent insert	Insert d'aération
43 *	1110 358 1800	1	➔ X 29 382 308 (16.94) Filter	➔ X 29 382 308 (16.94) Filter	➔ X 29 382 308 (16.94) Filtre
44 *	1128 180 3500	1	➔ X 25 252 747 (16.92) Schaltergehäuse □ 12, 13	➔ X 25 252 747 (16.92) Switch housing □ 12, 13	➔ X 25 252 747 (16.92) Boîtier électrique □ 12, 13
			(30.89)	(30.89)	(30.89)
45 *	0000 992 6302	1	Dichtring	Sealing ring	Anneau de joint
46 *	1117 350 0905	1	Verliersicherung	Filler cap retainer	Pièce de sûreté
47 *	9099 021 2360	1	Schraube DIN7971-3,5x9,5	Self-tapping screw 3.5x9.5	Vis Parker 3,5x9,5
48 *	1121 442 0400	1	Schlauch	Hose	Tuyau
49 *	0000 967 3692	1	Warnhinweis Piktogramm Tankdeckel	Warning pictogram Filler cap	Pictogramme d'avertissement Bouchon de réservoir

(1) 044, (2) 044 W, (3) 044 R, (4) 044 C

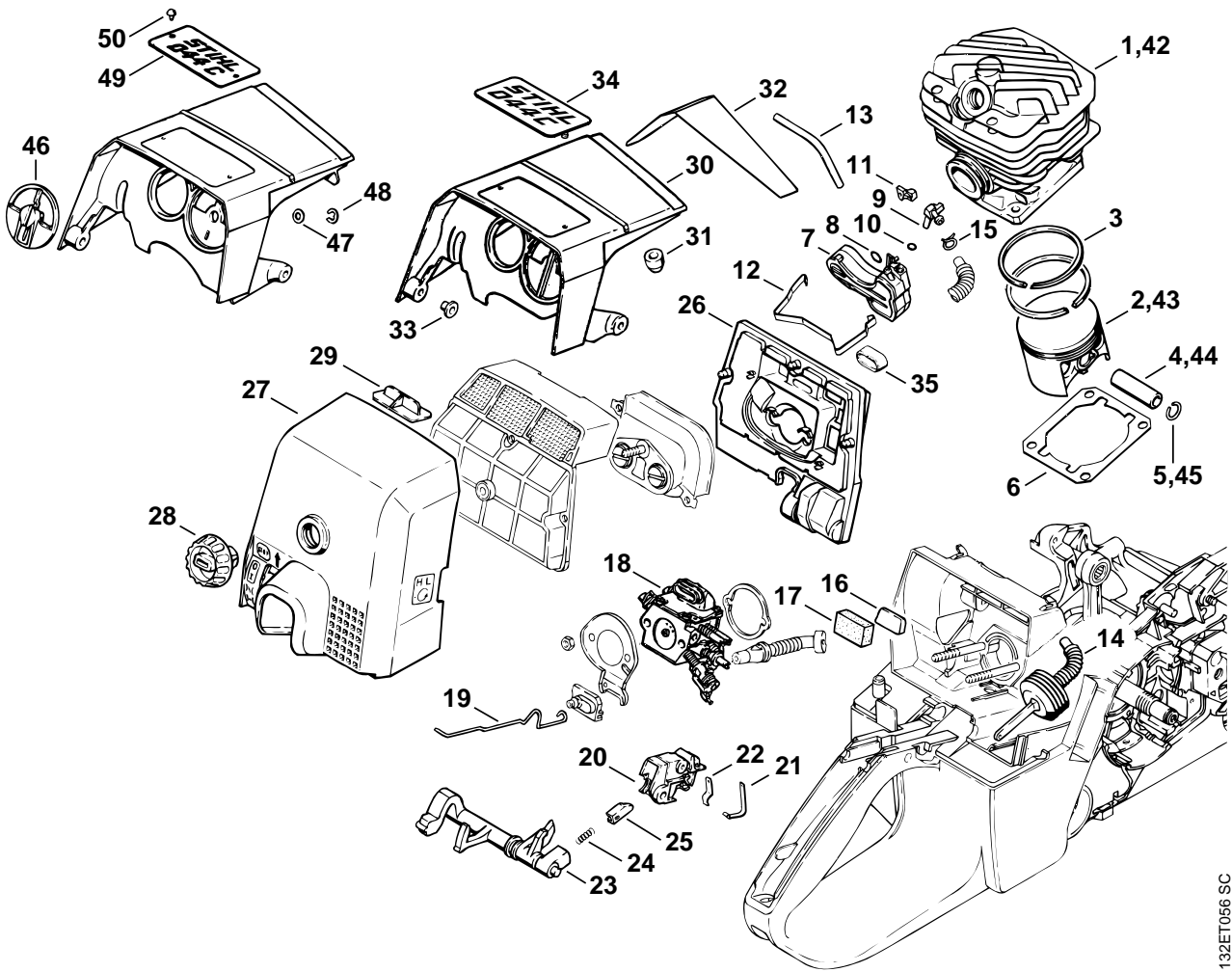

132ET056 SC

Illustration J

Startautomatikteile

Automatic choke parts

Pièces du starter
automatique

Bild-Nr.	Teile-Nr.	St-Zahl	Benennung	Part Name	Désignation
1	1128 020 1212	1	Zylinder mit Kolben Ø 50 mm □ 2 - 5	Cylinder with piston Ø 50mm □ 2 - 5	Cylindre avec piston Ø 50 mm □ 2 - 5
2	1128 030 2001	1	Kolben Ø 50 mm □ 3 - 5	Piston Ø 50mm □ 3 - 5	Piston Ø 50 mm □ 3 - 5
3	1128 034 3000	2	Verdichtungsring Ø 50x1,2 mm	Piston ring Ø 50x1.2mm	Segment de piston Ø 50x1,2 mm
4	1128 034 1501	1	Kolbenbolzen 12x8x35	Piston pin 12x8x35	Axe de piston 12x8x35
5	9463 650 1200	2	Sprengring DIN73130-C12x1	Snap ring 12x1	Jonc d'arrêt 12x1
6	1128 029 2301	1	Zylinderdichtung 0,5 mm	Cylinder gasket 0.5 mm	Joint de cylindre 0,5 mm
7	1128 120 5010	1	Steuerventil □ 8 - 11	Control valve □ 8 - 11	Soupape de réglage □ 8 - 11
8	9646 951 0340	1	RDR DIN3770-B6x1,5	O-ring 6x1.5	Joint torique 6x1,5
9	1128 120 9200	1	Winkelstutzen □ 10	Elbow connector □ 10	Raccord en équerre □ 10
10	9646 951 0150	1	RDR DIN3770-B4x1	O-ring 4x1	Joint torique 4x1
11	1128 121 2300	1	Halter	Support	Crampon
12	1128 122 9300	1	Klammer	Clip	Agrafe
13	1128 122 6500	1	Schlauch	Hose	Tuyau
14	1128 120 4800	1	Faltenbalg	Bellows	Soufflet
15	1128 122 2500	1	Schlauchklemme	Hose clip	Collier de serrage
16	1128 120 1500	1	Filter □ 17	Filter □ 17	Filtre □ 17
17		1	Filter Schaumstoff (D)	Foamfilter (D)	Filtre matière cellulaire (D)
18	1128 120 0615	1	Vergaser C3M-S12B	Carburetor C3M-S12B	Carburateur C3M-S12B
19	1128 182 1501	1	Gasgestänge	Throttle rod	Tringlerie des gaz
20	1128 180 3501	1	Schaltergehäuse □ 21, 22	Switch housing □ 21, 22	Boîtier électrique □ 21, 22
21	1128 442 1600	1	Kontaktfeder	Contact spring	Ressort de connexion
22	1128 442 1601	1	Kontaktfeder	Contact spring	Ressort de connexion
23	1128 180 0902	1	Schaltwelle □ 24, 25	Switch shaft □ 24, 25	Arbre de commande □ 24, 25
24	0000 997 0227	1	Druckfeder	Compression spring	Ressort de pression
25	1128 182 1700	1	Schaltschieber	Slide control	Curseur de commande
26	1128 120 1625	1	Luffilter	Air filter	Filtre à air
27	1128 140 1905	1	Vergaserkastendeckel □ 28, 29	Carburetor box cover □ 28, 29	Couvercle de carter de carburateur □ 28, 29
28	1124 140 9500	1	Verschlussmutter	Twist lock	Ecrou de verrouillage
29	1128 141 4001	1	Schieber	Slide	Curseur
30	1128 080 1610	1	Haube □ 31 - 33	Shroud □ 31 - 33	Capot □ 31 - 33
31	1121 084 7100	1	Kappe	Cap	Capuchon
32	1128 084 8301	1	Abstrahlfolie	Reflector foil	Feuille calorifuge
33	0000 963 0808	3	Buchse	Bushing	Douille
34	1128 967 1508	1	Typenschild 044 C	Model plate 044 C	Plaque matricule 044 C
35	1124 121 9100	1	Muffe	Bushing	Manchon

(1) 044, (2) 044 W, (3) 044 R, (4) 044 C