

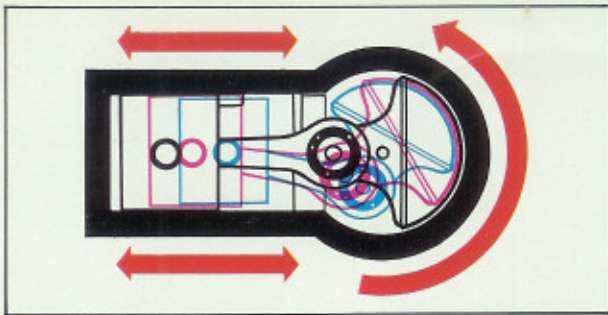

**HAR JOBU LP6B OCH LP6BV
LÖST VIBRATIONSPROBLEMET?**



Alla motorer ger vibration.

- I encylindriga motorer uppstår alltid en viss vibration.
- Detta gäller även för den välutvecklade och välbeprövade JOBU-motorn som sitter i alla sågarna i LP- och LF-serien, där vibrationerna dock är kraftigt reducerade.
- Tillsammans med mycket bra avbalanserad motor har alla sågar i denna serie hittills haft individuell avvibrering av båda handtagen. Med god marginal ligger värdena under det som krävs i Norden.

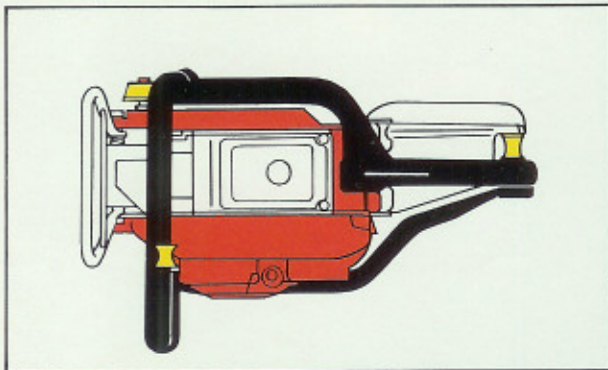

På Jobu LP6B och BV är vibrationerna nästan inte märkbara.

- Båda handtagen har byggts samman till en enhet. De utgör en styv ram som omsluter sågkroppen.
- 3 st mjuka gummidämpare är placerade med så stort inbördes avstånd att det inte uppstår onödigt stor rörelse mellan sågkropp och handtag. Man har full kontroll och styrning på sågen.
- Handtagssystemets egenfrekvens är anpassad till motorns olika varvtal, vilket eliminerar höga vibrationer på vissa kritiska varvtal.
- Det är inte bara handtagen som är avvibrerade. Även den del av sågen som ofta kommer i beröring med kroppen, t.ex. under kvistning, är avvibrerad.
- Det är också mycket god marginal till de nya och skärpta nordiska kraven.



Arbetsegenskaperna är enastående.

- Det nya avvibreringssystemet innebär att ingen del av kroppen kommer i beröring med vibrerande delar på sågen när den brukas. Utmärkt balans i alla arbetsställningar har länge varit ett kännetecken för Jobu-sågarna, och är en framträdande egenskap på de nya modellerna.
- Driftsäkerheten är ett resultat av kontinuerliga förbättringar från den första såg i LP-serien som kom på marknaden 1975.

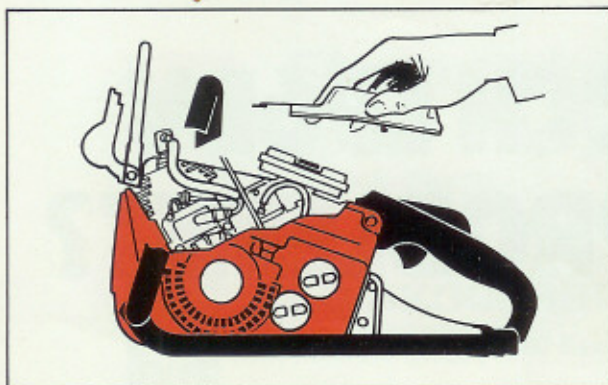

Underhållet är enkelt.

- Det är lätt att montera av hela startkåpan och göra rent invändigt i sågen.
- Toppkåpan är nu tvådelad, vilket gör att tändstift, luftfilter och förgasare är lättåtkomliga.
- Det elektroniska tändsystemet kräver ingen justering.
- Sågens uppbyggnad borgar för att eventuella reparationer kan utföras snabbt, och därmed billigare.

Säkerhetsdetaljerna är något av det viktigaste.

- Prestationsmässigt är sågen mycket bra. Den har hög effekt i förhållande till vikten, och den goda balansen gör den behaglig att köra.
- Vidare inverkar den exklusiva avvibreringen och det låga ljudet till att minska risken för vibrations- och hörselskador.
- Alla nödvändiga tekniska säkerhetsdetaljer finns monterade. T.ex. kastskydd med kedjebroms, kedjefångtapp, högerhandskydd, spärr för ofrivilligt gaspådrag, vippströmbrytare m.m.
- Gummidämparna är säkrade så att man inte mister kontrollen över sågen vid ett brott på en dämpare.
- Smalt svärd och säkerhetskedja minskar risken för kast.
- Jobu LP6BV har elektriskt uppvärmda handtag.

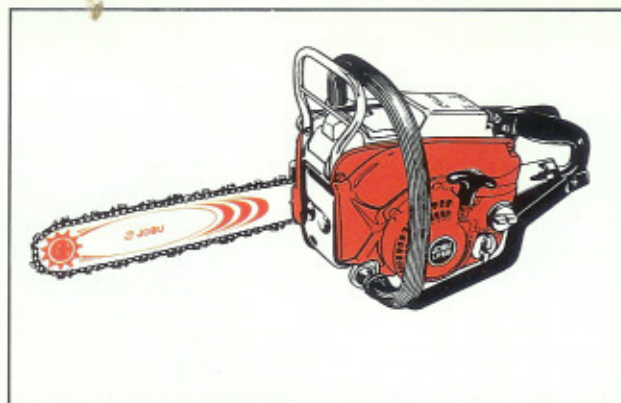

Jobu betyder god service.

- 30 års erfarenhet och välutbildad servicepersonal, tillsammans med stort reservdelslager, förkortar väntetiden vid en eventuell reparation.



Tekniska upplysningar.

Cylindervolym:	48 cm ³ .
Borning:	42 mm.
Slaglängd:	35 mm.
Kompression:	11:1.
Effekt:	2,1 kW (ca 2,9 hk) vid 8500 v/min.
Förgasare:	membranförgasare med insugning på cylindern.
Tändning:	brytarlöst elektroniskt system.
Tankvolym:	bensin 0,50 l - olja 0,26 l.
Bränsle:	olja/bensin 1:25 (4%), med Super Outboard olja 1:33 (3%).
Kedjesmörjning:	automatisk med fast inställd pump på vevaxeln.

Säkerhetsdetaljer:	kastskydd med kedjebroms, högerhandskydd, kedjefångtapp, spärr mot ofrivilligt gaspådrag, vippströmbrytare och säkerhetskedja. Jobu LP6BV har elektriskt uppvärmda handtag.
Koppling:	centrifugalkoppling med centrerat nav, och kopplingsbackar med tryckfjädrar - ingrepp vid 4300 v/min.
Skäranordning:	svärd med topptrissa std. längd 32 cm säkerhetskedja 3/8" delning.
Vikt:	kpl med svärd och kedja, otankad - 6,25 kg.





Elkem-Spigerverket a|s

Jobu

Drøbak - Norge



Generalagent

AB SKOGSBRUKSMASKINER

Starrvägen 6 - 641 00 Katrineholm - Tel. 0150/162 20



FÖR SKOGENS YRKE.