

MODELL 242

Införandet av luftfilterhållare ref.nr. 503 15 22-02 har inneburit ändringar på vevhus och cylinder.

Vevhuset är förstärkt och ändrat för att passa den nya luftfilterhållaren.

Cylindern har numera M4-gånga för att passa förgasarskruv ref.nr. 503 49 98-01(M4) som ersätter ref.nr. 503 20 21-05 (M5). Därmed ersätts även packning ref.nr. 501 79 71-02 med modell 254:ans packning ref.nr. 501 86 21-02.

Ett bättre värmeisolerande material har införts på mellanstycket.

Nytt ref.nr.	Benämning	Utgående ref.nr.	Anmärkning
503 49 98-01	Förgasarskruv	503 20 21-05	Kvarstår som r-del
501 86 21-02	Packning	501 79 71-02	Kvarstår som r-del
503 15 22-02	Luftfilterhållare	503 15 22-01	Kvarstår som r-del
501 86 20-02	Mellanstycke	503 86 20-01	

Ändringen har införts fr o m serienummer: 242 8460046
242G 8470397

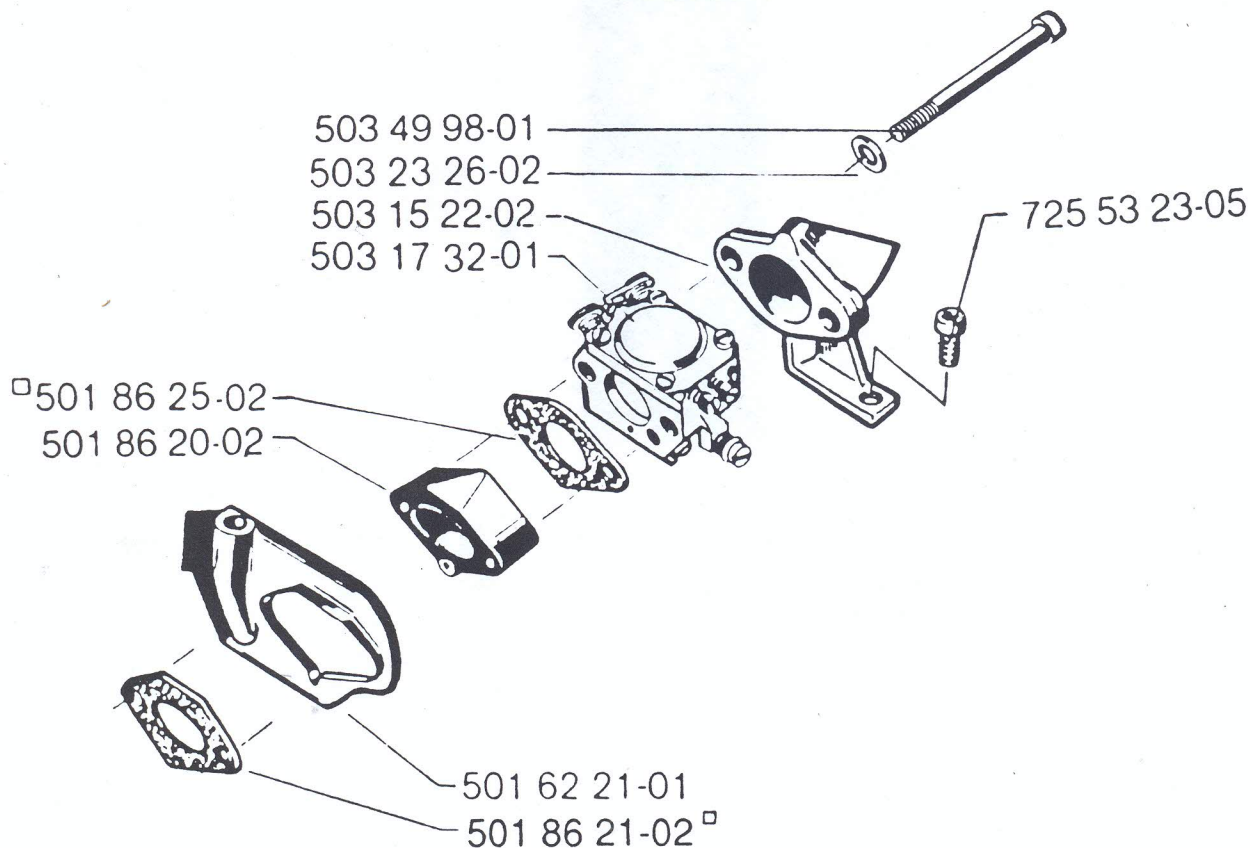

VIKTIGT!

Vid byte av cylinder ref.nr. 503 53 68-01 (med M4-gänga) på såg med lägre serienummer än ovanstående måste även förgasarskruv ref.nr. 503 59 20-01 monteras tillsammans med förgasarskruv ref.nr. 503 49 69-01 (modell 268). Se fig. 2.

OBSERVERA!

Förgasarskruv ref.nr. 503 59 20-01 kan inte monteras på det nya ändrade vevhuset.

För att underlätta reservdelshanteringen kommer vi att under en viss tid bipacka följande detaljer med cylinder ref.nr. 503 53 68-01. Ref.nr på bipackningssats är 503 53 68-71.

503 49 69-01	förgasarskruv M4x80	2 st
734 11 46-01	bricka	2 st
725 52 91-55	skruv	2 st
503 59 26-01	clips	2 st
503 59 20-01	förgasarskruv	1 st
501 86 21-02	packning	1 st

Vid byte av cylinder på "äldre" vevhus:

a) Förgasarskruv ref.nr. 503 59 20-01 redan monterat.



Byt ut M5-förgasarskruvarna mot de plastade M4-skruvarna ref.nr. 503 49 69-01. **OBS!** (Låt fiberhylsorna sitta kvar i förgasaren).

Not: Gäller vissa marknader.

b) Inget förgasarskruv 503 59 20-01 monterat.

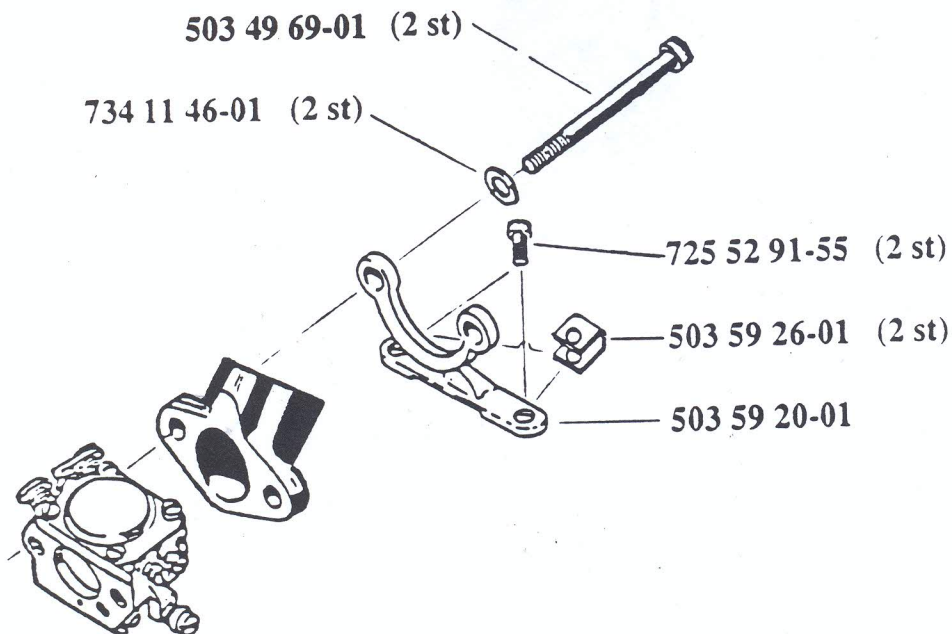
Byt ut förgasarskruvarna mot de plastade M4-skruvarna 503 49 69-01. Montera förgasarskruv ref.nr. 503 59 20-01 enl. figur. Stödet fästes i vevhuset genom att befintliga hål för skruv till stopp- samt värmekontakt borras \varnothing 3.1 mm samt gängas M4.



SERVICE 		4
		S 88.132-01

Sverige

MODELL **242**

OMBYGGNADSSATS 503 59 24-01

För att förbättra varmstartsegenskaperna har en ombyggnadssats tagits fram.

Nytt ref. nr.

503 59 24-01 Ombyggnadssats, värme kpl.

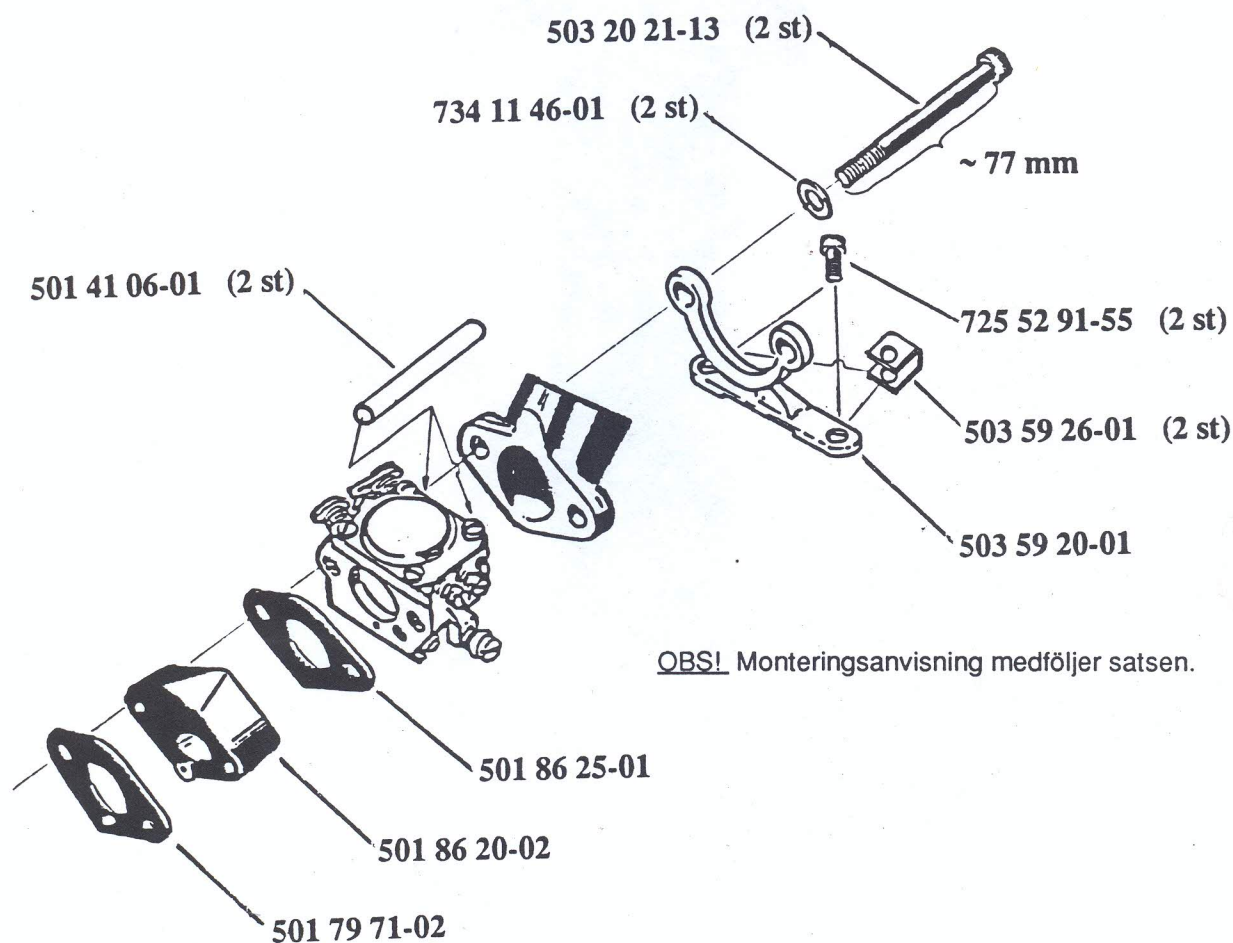

OBS! Monteringsanvisning medföljer satsen.

Detta skall behandlas som garanti och eftersom arbetet ej är tidkodat i servicelistan har tiden satts till 4 perioder + ordinarie grundtid = tot. 6 perioder.

MODELL **242**

FÖRLÄNGNING AV CHOKEREGGLAGE

För att undvika ofrivillig chokning förlängs chokereglaget med 0.5 mm.
Nya utförandet är märkt med bokstaven B.

Ref. nr. oförändrat.

Ändringen har införts fr o m serienummer	242	8240125
	242 G	8240001

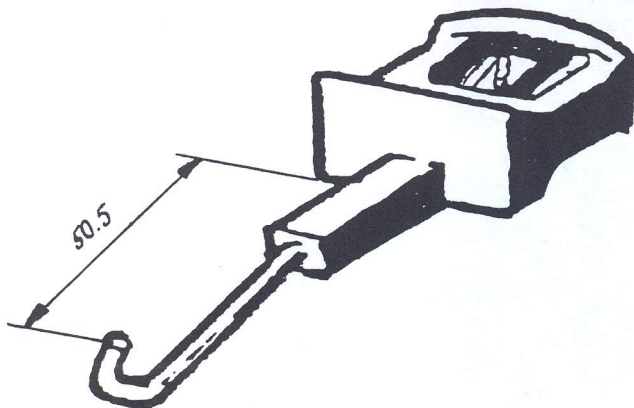



MODELL **HUSQVARNA 242 Cat**

KATALYSATORLJUDDÄMPARE

Vi har nu börjat producera en ny variant av H 242 med katalysator.

En katalysator minskar halterna av kolväten och kväveoxider i avgaserna. Koloxidhalten är oförändrad och luktfri, varför sågen inte skall köras i slutna rum!

Skillnaden mellan en H 242 Cat och en H 242 XP(G) är följande:

- * Ljuddämparpaketet med katalysatorn ökar sågens vikt med ca 300 g
- * Ljuddämparens fastsättning såväl i vevhus som mot cylindern
- * modifierat vevhus (även på H 242 XP(G)) vid produktionsstart
- * modifierad cylinderkåpa med en aluminiumfolie som skydd mot höga avgastemperaturer.

VIKTIGT!!!

1. Vid montering av en katalysatorljuddämpare **skall** följande åtgärder vidtagas
 - A. Vevhuset **skall** vara modifierat. Vevhuskod $\textcircled{-2-}$
 - B. För fastsättning i vevhuset av katalysatorljuddämparen **skall** skruv med esloc ref.nr. 503 20 03-10 (2x) användas. (se ill.).
All annan typ av skruv kan vibrera loss, med skador på katalysator och motor som följd.
 - C. För montering av kylare ref.nr. 503 64 64-01 skall skruv ref.nr. 503 21 93-16 (4x) användas. (se ill.).
Dessa är **specialbehandlade** för att tåla höga temperaturer.
Användning av annan skruvtyp orsakar skador på skruv, ljuddämpare och katalysator.
 - D. Cylinderkåpan skall vara av modifierad typ med en aluminiumfolie som skyddar plasten från att smälta av de höga avgastemperaturerna.

2. **Använd alltid blyfri bensin!** (minst 95 ROZ)
En blyad bensin förstör katalysatorfunktionen.
Bensinen skall blandas med en 2-T olja av god kvalitet, typ Husqvarna 2-T olja, med en inblandning av 1:50.
3. Justera förgasaren till rekommenderat rusvarvtal 15500 rpm.
Använd en varvräknare som hjälpmedel.
Se kap. "förgasare" i bruksanvisningen.

En katalysatorljuddämpare blir mycket het såväl vid användning som efter stopp. Detta gäller även vid tomgångskörning.

VAR UPPMÄRKSAM PÅ BRANDFARAN!!!

Pga denna heta avgastemperatur är det mycket viktigt att användaren av en katalysatorförsedd såg följer våra rekommendationer i bruksanvisningen.

Vi vill understryka vikten av

- * rätt justerad förgasare
- * regelbunden rengöring av luftfilter, cylindreflansar etc.
- * en mycket god kvalitet på bränsleblandningen.

Nytt ref.nr.	Benämning	Anmärkning
503 65 06-01	Ljuddämpare KAT	Ny reservdel
503 64 64-01	Kylare m. stödben	"
503 64 65-01	Packning KAT	"
503 20 03-10	Skruv m. esloc	"
503 21 93-16	Skruv (specialbehandlad)	"
506 18 87-01	Värmeavledare	"
503 45 59-05	Cyl.kåpa kpl KAT	"
503 54 98-01	Aluminiumfolie	"
501 81 96-03	Bränsletanklock (grönt)	"
503 20 02-12	Skruv	242, 266, 272, 394

Införd i produktion fr o m serienummer 1500001.

OBS! Skulle en katalysatorljuddämpare haverera inom garantitiden vill vi att Ni skickar havererade detaljer tillbaka till oss så fort som möjligt för undersökning.

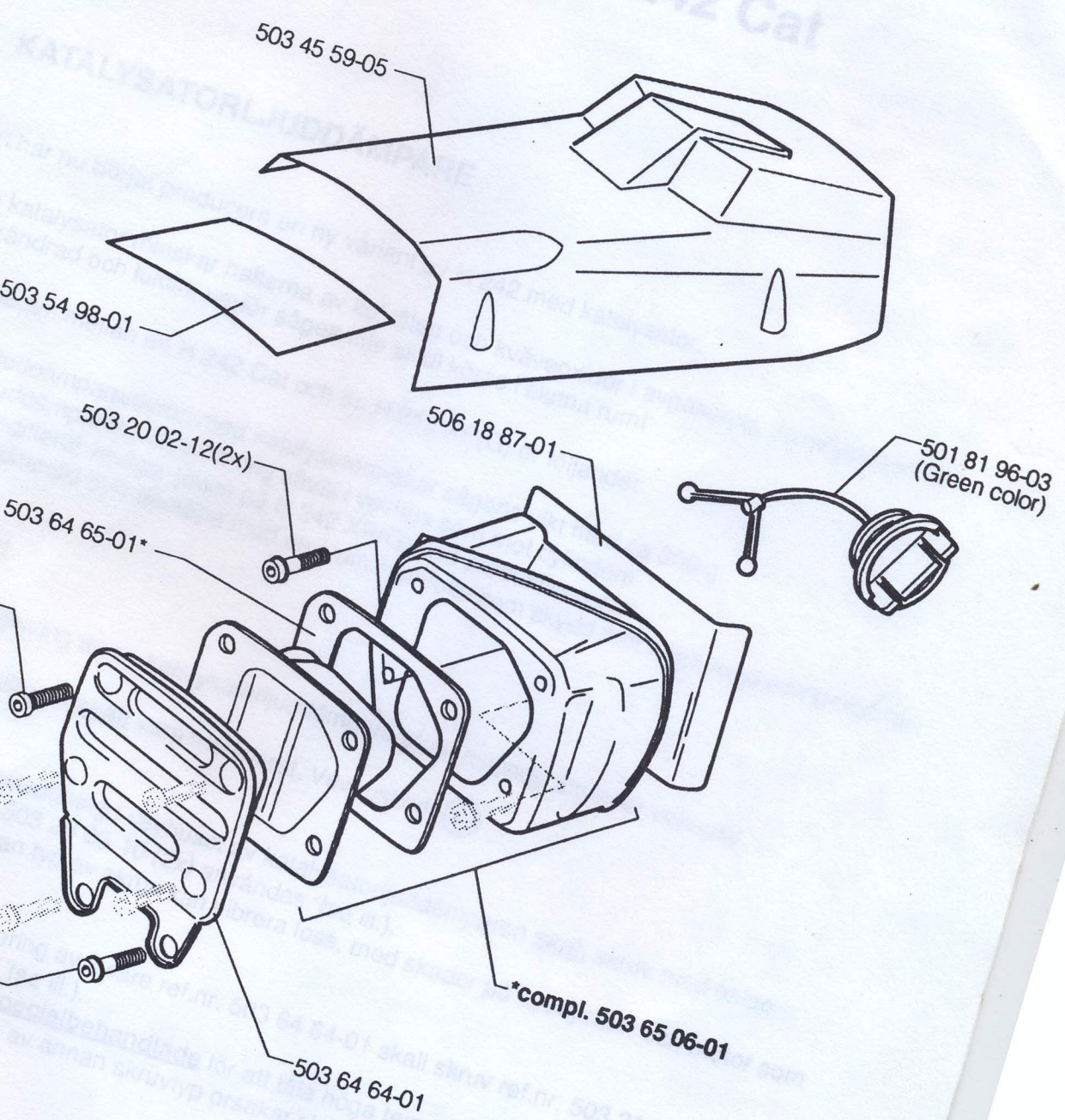

KATALYSATORLÄMPLIGT
En katalysator är en viktig del i motorn som förbränner bränslet och ger ut energi. Den består av flera steg som rensar ut de skadliga utsläppen från bränslet. För att motorn ska fungera bra och inte skadas, är det viktigt att använda rätt typ av katalysator. Husqvarna rekommenderar alltid att använda originaldelar eller kvalitetskopierade delar som är godkända för användning i Husqvarna motorer. Användning av annan skruvtyp orsakar skador på skruv. Ljuddämpare och luftfilter ska alltid vara av modifierad typ med en aluminiumfolie som skyddar mot rost. Husqvarna rekommenderar alltid att smörja av de höga avgastemperaturerna.

Modell 242/42

Hållare, gastryckstång

För att förbättra hållarens fixering på vevhuset har kontaktytorna ökats och fixeringsklackar införts.

Referensnumret är oförändrat.

Införd fr.o.m. serienummer

H 242 2070600

H 42 2060701

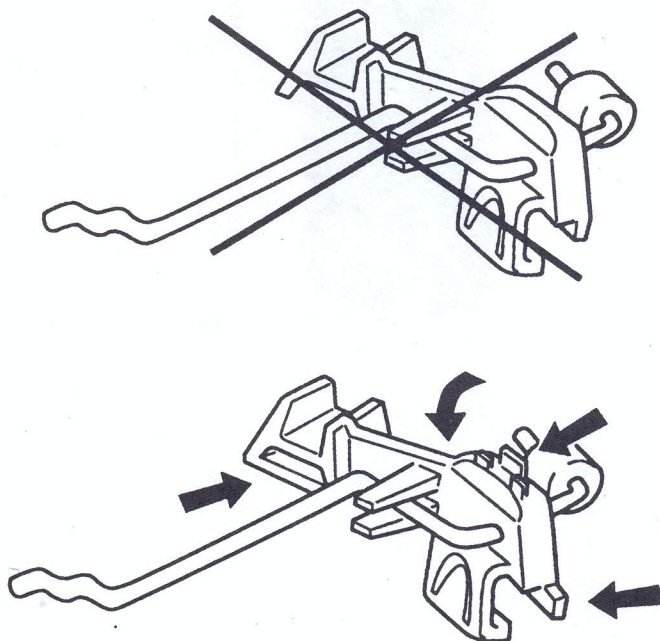

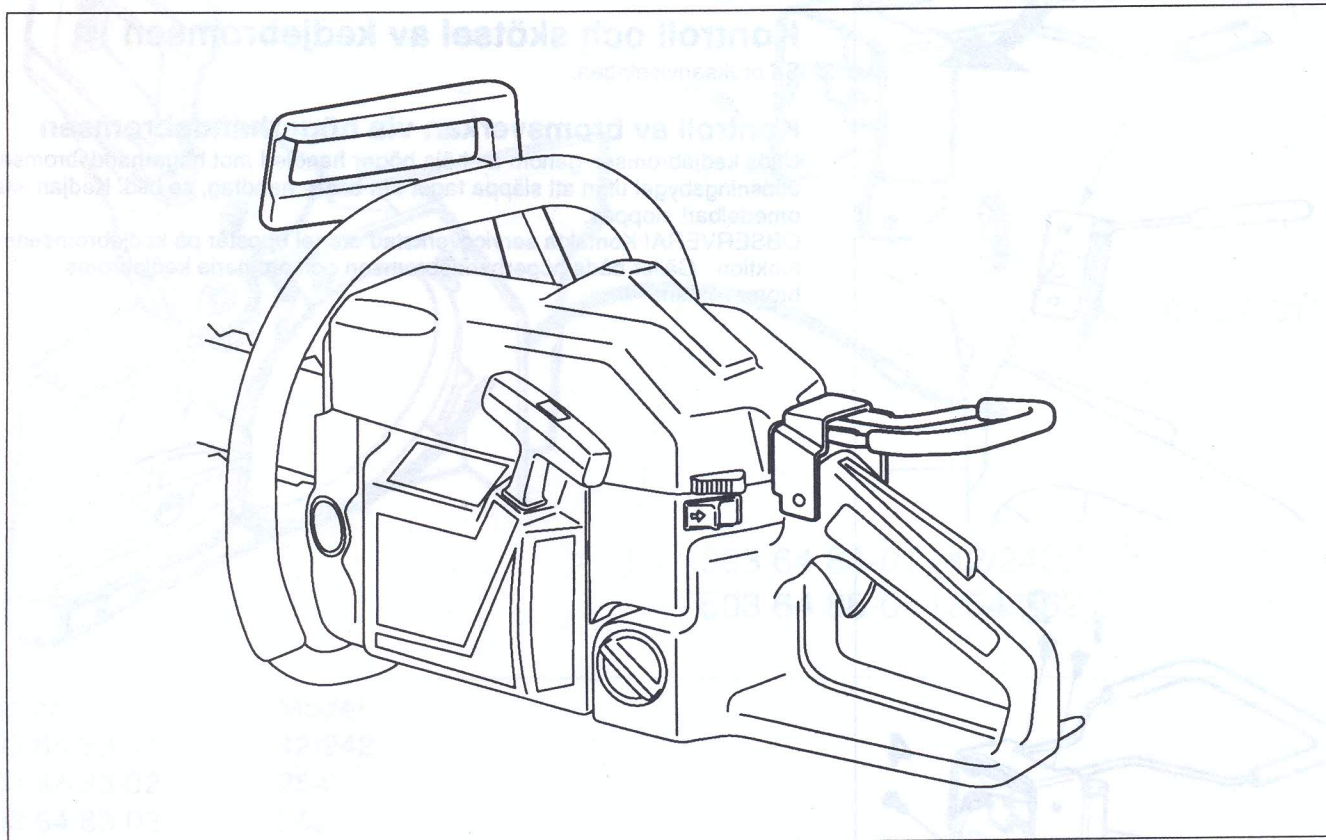
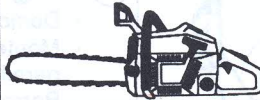

Högerhandsbroms monteringsanvisning Modell 42/242, 254, 262

Vi kan nu erbjuda en extra bromsutlösningmekanism (högerhandsbroms) som tillhör till modellerna 42/242, 254 och 262. Högerhandsbromsen minskar riskerna vid bl a så kallade klättrande kast och vid snubblingstillbud.

Ⓢ Högerbromsen monteras enl följande.

- Demontera kopplingskåpan på sågen
 - Montera bygelfästet på bakre handtaget. Fästets klack skall sitta parallellt med handtagets framkant. Märk ut de fyra skruvhålen.
 - Borra med $\varnothing 2,5$ mm alla fyra hålen. Skruva fast bygelfästet. Börja med de översta skruvarna. Montera den nya kopplingskåpan.
 - Justera bromsvajern med spännskruven så att ett avstånd av 1 mm finnes mellan fäste och vajerstopp.
 - Utlös bromsen ett par gånger och justera bromsvajern igen.
- OBS! För att erhålla en fullgod funktion av högerhandsbromsen skall bromsvajern kontrolleras och vid behov justeras enl ovan vid varje användartillfälle.

Kontroll och skötsel av kedjebromsen

Se bruksanvisningen.

Kontroll av bromsverkan via högerhandsbromsen

Utlös kedjebromsen genom att höja höger handled mot högerhandsbromsens utlösingsbygel utan att släppa taget om bakre handtag, se bild. Kedjan skall omedelbart stoppas.

OBSERVERA! Kontakta serviceverkstad om fel uppstår på kedjebromsens funktion. Gäller både högerhandsbromsen och ordinarie kedjebroms bromsverkan.

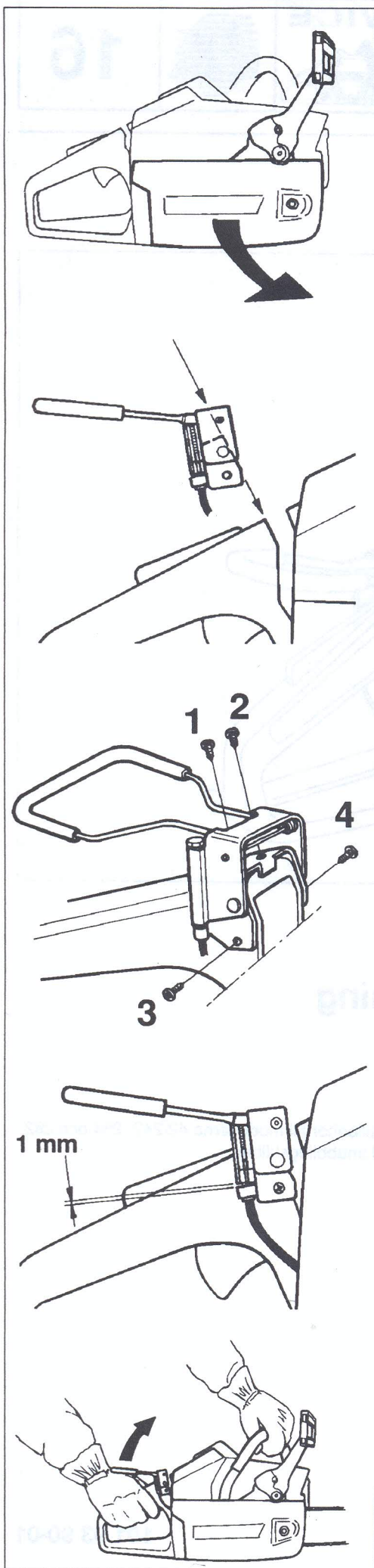

(42/242) *compl 503 64 83-01
 (254) *compl 503 64 83-02
 (262) *compl 503 64 83-03

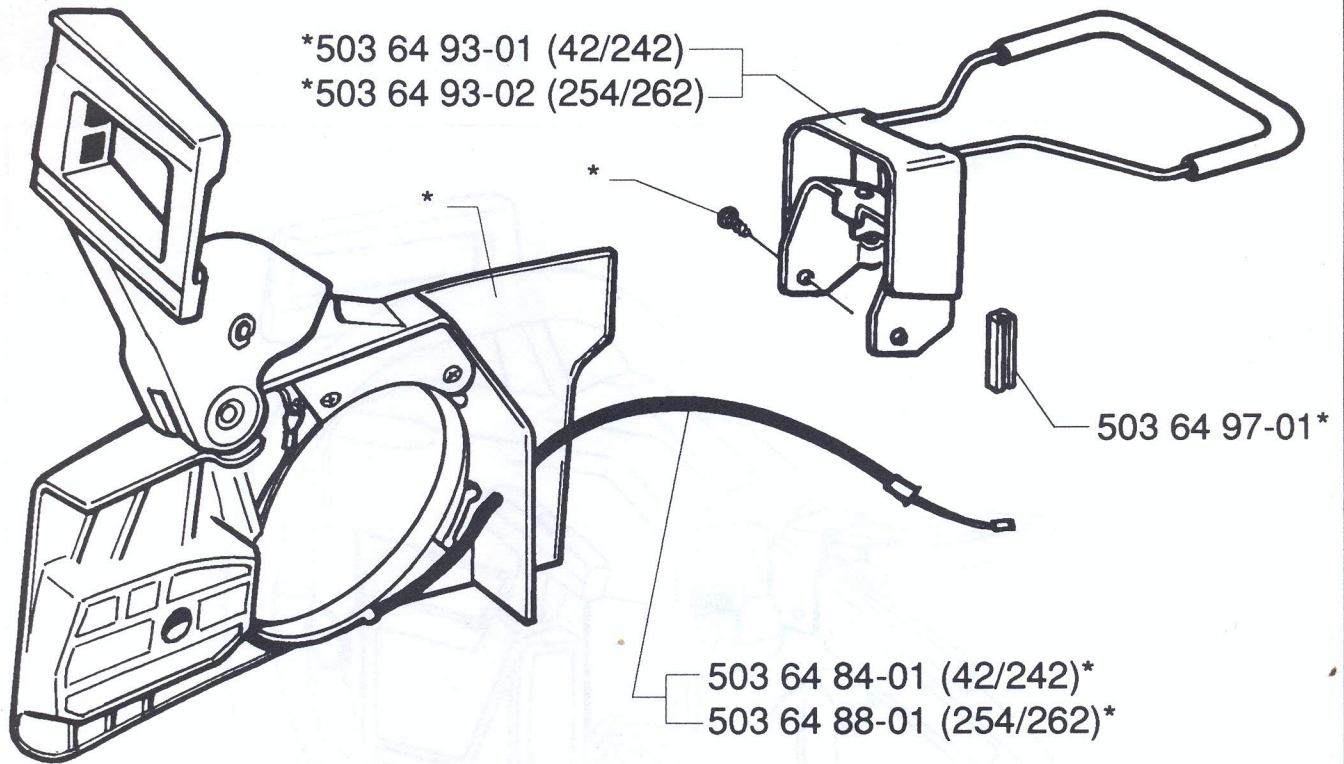

Ref.nr	Model
503 64 83-01	42/242
503 64 83-02	254
503 64 83-03	262
503 64 93-01	42/242
503 64 93-02	254/262
503 64 84-01	42/242
503 64 88-01	254/262
503 64 97-01	42/242/254/262

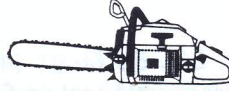

MODELL 242

Införandet av luftfilterhållare ref.nr. 503 15 22-02 har inneburit ändringar på vevhus och cylinder.

Vevhuset är förstärkt och ändrat för att passa den nya luftfilterhållaren.

Cylindern har numera M4-gänga för att passa förgasarskruv ref.nr. 503 49 98-01(M4) som ersätter ref.nr. 503 20 21-05 (M5). Därmed ersätts även packning ref.nr. 501 79 71-02 med modell 254:ans packning ref.nr. 501 86 21-02.

Ett bättre värmeisolerande material har införts på mellanstycket.

Nytt ref.nr.	Benämning	Utgående ref.nr.	Anmärkning
503 49 98-01	Förgasarskruv	503 20 21-05	Kvarstår som r-del
501 86 21-02	Packning	501 79 71-02	Kvarstår som r-del
503 15 22-02	Luftfilterhållare	503 15 22-01	Kvarstår som r-del
501 86 20-02	Mellanstycke	503 86 20-01	

Ändringen har införts fr o m serienummer: 242 8460046
242G 8470397

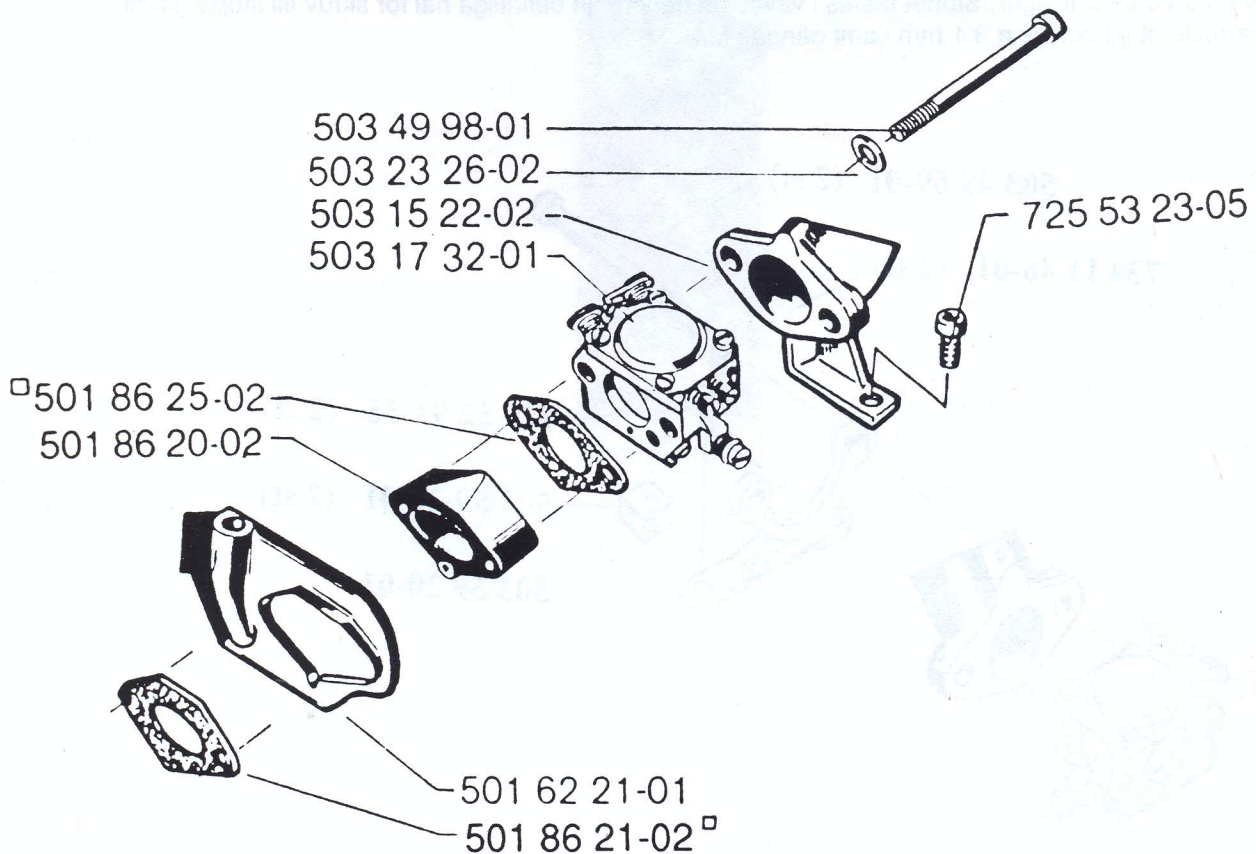

VIKTIGT!

Vid byte av cylinder ref.nr. 503 53 68-01 (med M4-gänga) på såg med lägre serienummer än ovannämnda måste även förgasarstöd ref.nr. 503 59 20-01 monteras tillsammans med förgasarskruv ref.nr. 503 49 69-01 (modell 268). Se fig. 2.

OBSERVERA!

Förgasarstöd ref.nr. 503 59 20-01 kan inte monteras på det nya ändrade vevhuset.

För att underlätta reservdelshanteringen kommer vi att under en viss tid bipacka följande detaljer med cylinder ref.nr. 503 53 68-01. Ref.nr på bipackningssats är 503 53 68-71.

503 49 69-01	förgasarskruv M4x80	2 st
734 11 46-01	bricka	2 st
725 52 91-55	skruv	2 st
503 59 26-01	clips	2 st
503 59 20-01	förgasarstöd	1 st
501 86 21-02	packning	1 st

Vid byte av cylinder på "äldre" vevhus:

a) Förgasarstöd ref.nr. 503 59 20-01 redan monterat.

Byt ut M5-förgasarskruvarna mot de plastade M4-skruvarna ref.nr. 503 49 69-01. **OBS!** (Låt fiberhylsorna sitta kvar i förgasaren).

Not: Gäller vissa marknader.

b) Inget förgasarstöd 503 59 20-01 monterat.

Byt ut förgasarskruvarna mot de plastade M4-skruvarna 503 49 69-01. Montera förgasarstöd ref.nr. 503 59 20-01 enl. figur. Stödet fästes i vevhuset genom att befintliga hål för skruv till stopp- samt värmekontakt borras \varnothing 3.1 mm samt gängas M4.

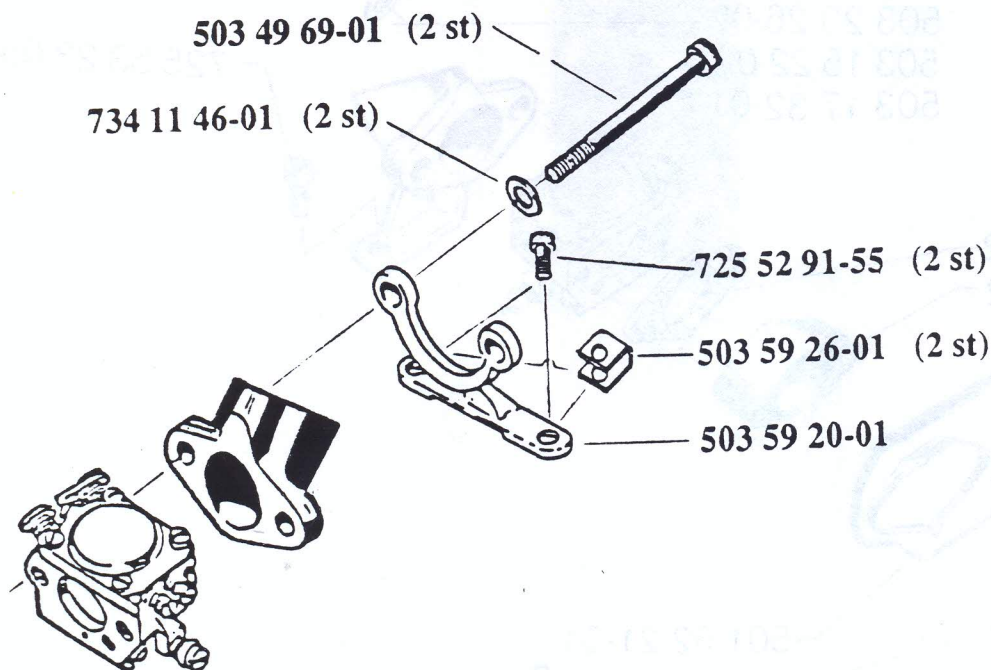

MODELL **242**

OMBYGGNADSSATS 503 59 24-01

För att förbättra varmstartsegenskaperna har en ombyggnadssats tagits fram.

Nytt ref. nr.

503 59 24-01 Ombyggnadssats, värme kpl.

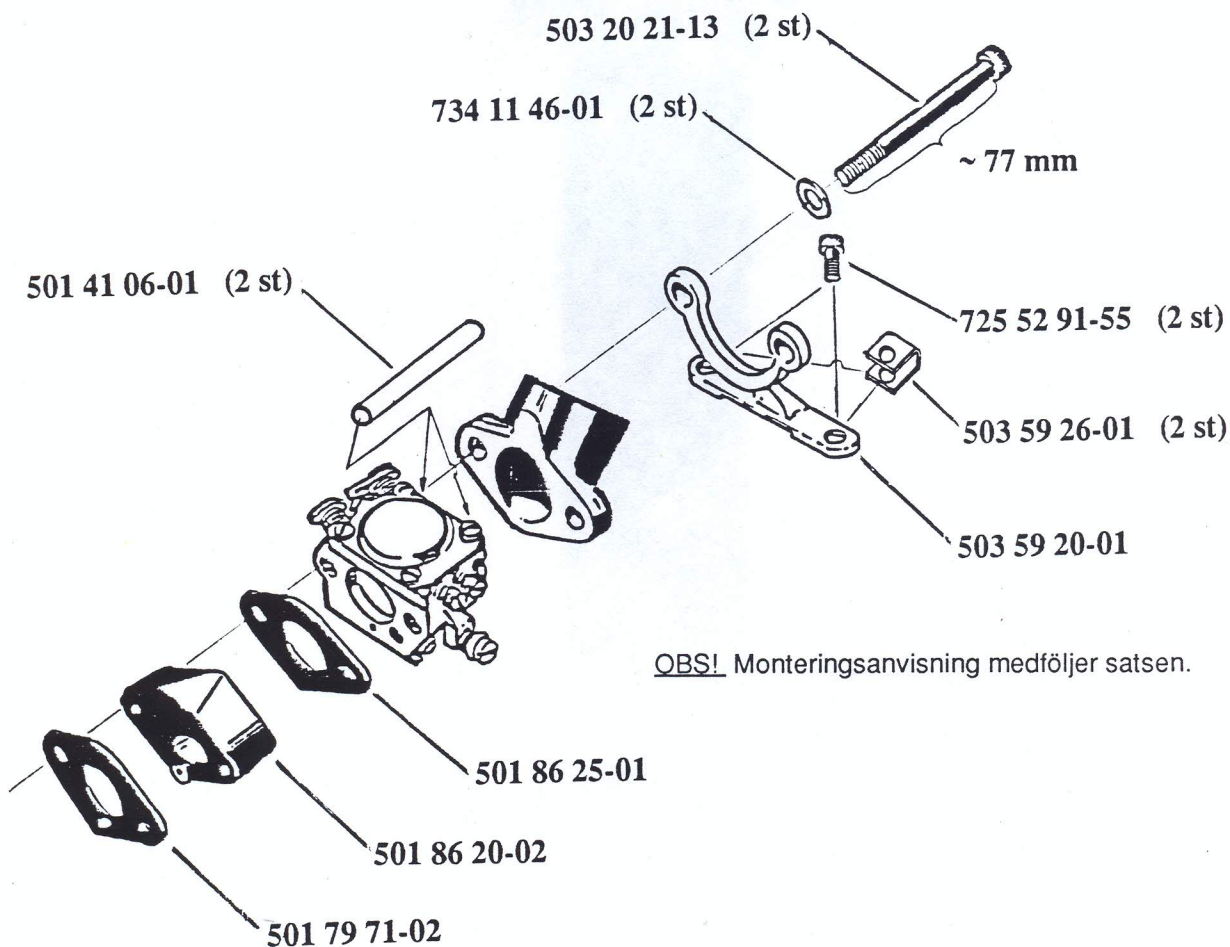

OBS! Monteringsanvisning medföljer satsen.

Detta skall behandlas som garanti och eftersom arbetet ej är tidkodat i servicelistan har tiden satts till 4 perioder + ordinarie grundtid = tot. 6 perioder.

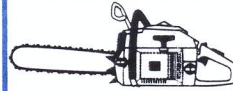
**MODELL 242**

Vi har fått rapporter om att för högt rusvarvtal kan erhållas även med grundinställd förgasare: (L = 1 1/4, H = 1) 17.000 – 17.500 rpm.

Rätt rusvarvtal skall vara ca 15.500 – 16.000 rpm med grundinställning L = 1 1/4, H = 1.

De kontroller som har gjorts visar att en del förgasare har levererats med en något för mager kalibrering.

Detta kan justeras enligt nedan:

Byt semi-fix munstycke från typ "48" nummer 503 17 65-71 (HDA 34) och ersätt detta med typ "50" nummer 503 53 28-01 (HDA 35 B).

OBS! För att göra detta byte behöver förgasaren ej demonteras från cylindern.

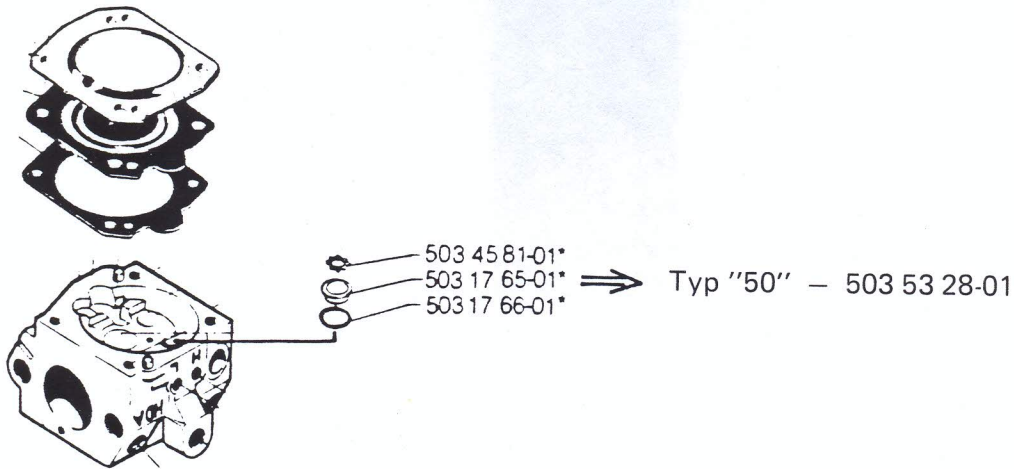

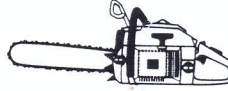

MODELL **242, 254**

LUFTFILTER

Ett nytt luftfilter med filterduken uppflyttad på ovansidan så att den blir slät, har införts i vår produktion.

Referensnumret är oförändrat.

Ändringen har införts fr o m serienummer:

254 G	8180199
254	8180345
242 G	8390001
242	8390200

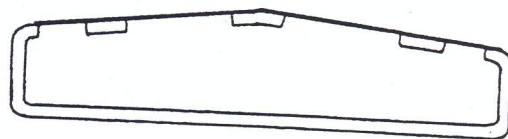
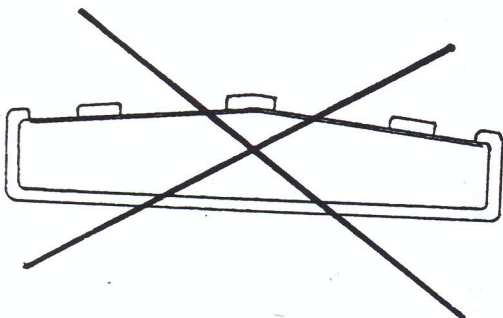
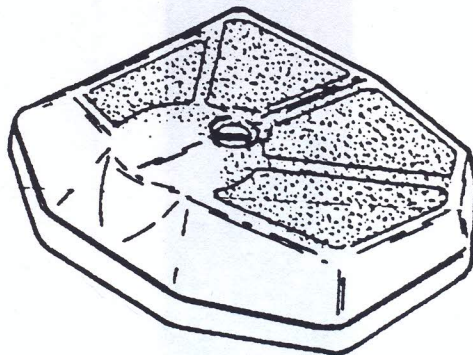



MODELL 242

FA-SYSTEM

Förlängt avgassystem levereras i satser med ingående detaljer enligt nedan:

<u>Beställn. nummer</u>	<u>Benämning</u>	<u>Anmärkning</u>
503 56 63-01	FA-system, sats	
503 56 61-01	FA-ljuddämpare	
503 56 60-01	Avgasrör FA	
731 23 18-01	Mutter M8	Standard
725 53 27-55	Skruv	238, 242
503 22 20-01	Bricka	238, 242
503 23 26-02	Mutter	238

Kompl. 503 56 63-01

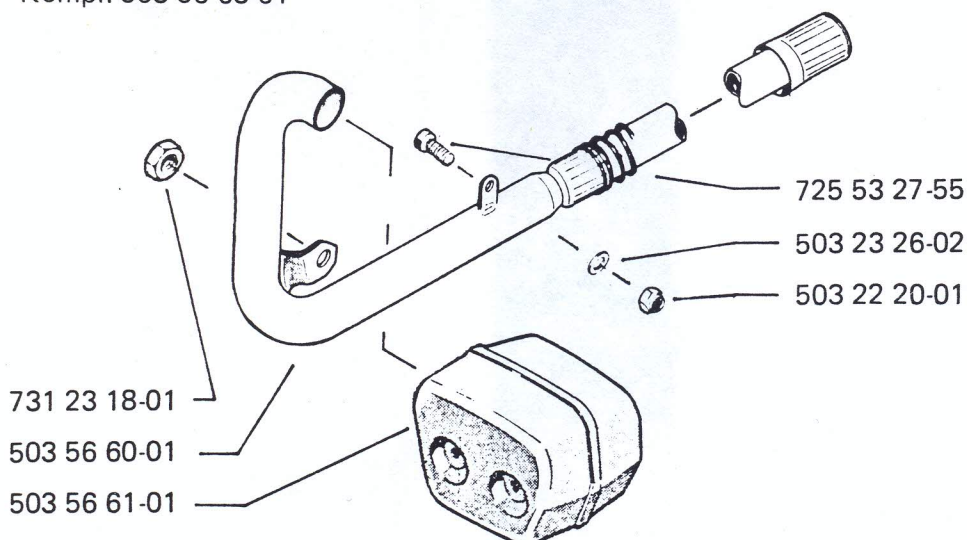

MONTERING:

1. Montera FA-ljuddämparen.
2. Lägg avgasröret över kopplingskåpan, anslut till ljuddämparen och skruva fast avgasröret över svärdsbulten. Kolla att delarna ligger rätt monterade! Använd standardmuttern (M8) för ökad gänglängd.
3. Borra (5 mm) för bakre fästet genom kopplingskåpan och skruva fast bakre fästet i kåpan med skruv, bricka och mutter.